

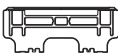







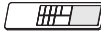

**TOSHIBA****ΕΓΧΕΙΡΙΔΙΟ ΕΓΚΑΤΑΣΤΑΣΗΣ  
ΚΑΙ  
ΕΓΧΕΙΡΙΔΙΟ ΚΑΤΟΧΟΥ****R32****INVERTER****ΚΛΙΜΑΤΙΣΤΙΚΟ (ΔΙΑΙΡΟΥΜΕΝΟΥ ΤΥΠΟΥ)****Εσωτερική μονάδα****RAS-M05P2KVSG-E****RAS-B07, 10, 13, 16, 18, 22, 24P2KVSG-E****RAS-M05P2KVSGB-E****RAS-B07, 10, 13, 16, 18, 22, 24P2KVSGB-E****Εξωτερική μονάδα****RAS-07, 10, 13, 16, 18, 22, 24P2AVSG-E**

Σαρώστε τον ΚΩΔΙΚΟ QR για να αποκτήσετε πρόσβαση στο εγχειρίδιο εγκατάστασης και κατόχου στην ιστοσελίδα.  
<https://www.toshiba-carrier.co.th/manuals/default.aspx>

Τα εγχειρίδια είναι διαθέσιμα σε γλώσσες όπως BG/CS/DA/DE/EL/EN/ES/ET/FI/FR/HR/HU/IT/LT/LV/NL/NO/PL/PT/RO/RU/SK/SL/SV.

**ΕΓΧΕΙΡΙΔΙΟ ΕΓΚΑΤΑΣΤΑΣΗΣ****ΒΟΗΘΗΤΙΚΑ ΕΞΑΡΤΗΜΑΤΑ**

| ΕΣΩΤΕΡΙΚΉ |   |          |     |   |          |
|-----------|---|----------|-----|---|----------|
| Αρ.       | Όνομασία εξαρτήματος  | Ποσότητα | Αρ. | Όνομασία εξαρτήματος  | Ποσότητα |
| ①         | Πλάκα εγκατάστασης<br>                       | 1        | ⑥   | Επικέτα Β<br>  | 1        |
| ②         | Ασύρματο τηλεχειριστήριο<br>                | 1        | ⑦   | Εγχειρίδιο Εγκατάστασης και Κατόχου (Το παρόν εγχειρίδιο)<br> | 1        |
| ③         | Μπαταρία<br>                               | 2        | ⑧   | Εγχειρίδιο Ασφαλείας<br>                                     | 1        |
| ④         | Βίδα στερέωσης<br>                         | 8        | ⑨   | Εγχειρίδιο Πληροφοριών σέρβις R32<br>                        | 1        |
| ⑤         | Βίδα (Για μόνο σε 18, 22, 24k μοντέλο)<br> | 2        |     |   |          |

| ΕΞΩΤΕΡΙΚΉ |  |          |
|-----------|--|----------|
| Αρ.       | Όνομασία εξαρτήματος   | Ποσότητα |
| ⑩         | Ακροφύσιο αποστράγγισης<br> | 1        |

# ΔΙΑΓΡΑΜΜΑ ΕΓΚΑΤΑΣΤΑΣΗΣ ΤΗΣ ΕΣΩΤΕΡΙΚΗΣ ΚΑΙ ΤΗΣ ΕΞΩΤΕΡΙΚΗΣ ΜΟΝΑΔΑΣ

|   |                         |               |
|---|-------------------------|---------------|
|   | 05k, 07k, 10k, 13k, 16k | 18k, 22k, 24k |
| A | 88                      | 60            |

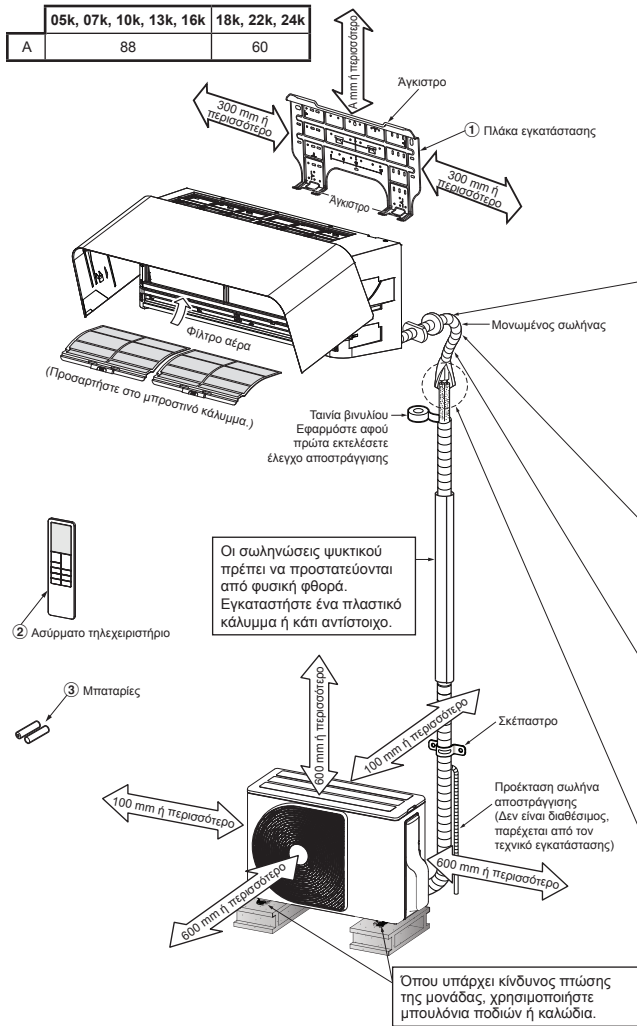

Για την πίσω αριστερή, κάτω αριστερή και αριστερή σωληνώση

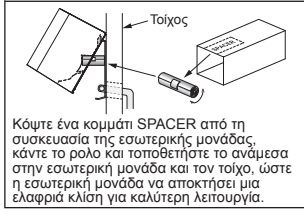

Η βοηθητική σωληνώση μπορεί να συνδεθεί αριστερά, πίσω αριστερά, πίσω δεξιά, δεξιά, κάτω δεξιά και κάτω αριστερά.

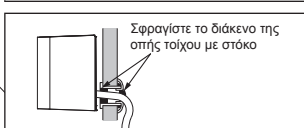
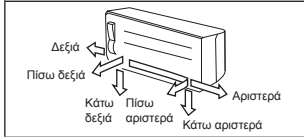

Αφού ολοκληρώσετε τη σωληνώση ψυκτικού, την καλωδίωση και τη σωληνώση αποστράγγισης, σφραγίστε το διάκενο του σωλήνα με στόκο για να αποτρέψετε τη διαρροή νερού.

Μην αφήσετε τον σωλήνα αποστράγγισης να χαλαρώσει



Η σύνδεση εκτόνωσης θα πρέπει να εγκαθίσταται σε εξωτερικό χώρο.

Μονώστε τους σωλήνες ψυκτικού ξεχωριστά με μόνωση και όχι μαζί.



## Προαιρετικά εξαρτήματα εγκατάστασης

| Κωδικός εξαρτήματος | Όνομα εξαρτήματ   | Ποσότητα          |
|---------------------|---|-------------------|
| A                   | Σωληνώση ψυκτικού<br>Πλευρά υγρού : Ø6,35 mm<br>Πλευρά αερίου : Ø9,52 mm<br>(Για 05k, 07k, 10k, 13k)<br>: Ø12,70 mm<br>(Για 16k, 18k, 22k, 24k) | Ένα από το καθένα |
| B                   | Μονωτικό υλικό σωληνών (αφρός πολυαιθυλενίου, πάχος 6 mm) (Για 05k, 07k, 10k, 13k) (αφρός πολυαιθυλενίου, πάχος 8 mm) (Για 16k, 18k, 22k, 24k)  | 1                 |
| C                   | Στόκος, ταινία PVC  | Ένα από το καθένα |

## Διάταξη μπουλονιών στερέωσης της εξωτερικής μονάδας

- Ασφαλίστε την εξωτερική μονάδα με τα μπουλόνια και τα παξιμαδιά στερέωσης, εάν υπάρχει πιθανότητα να εκτεθεί η μονάδα σε ισχυρό άνεμο.
- Χρησιμοποιήστε κοχλίες αγκύρωσης Ø8 mm ή Ø10 mm και περικόχλια.
- Εάν απαιτείται αποστράγγιση του νερού απόμυξης, συνδέστε τη ακροφύσιο αποστράγγισης (B) στην κάτω πλάκα της εξωτερικής μονάδας, πριν από την εγκατάστασή της.

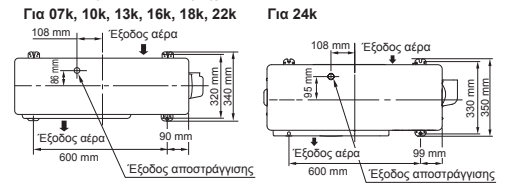

\* Κατά τη χρήση εξωτερικής μονάδας πολλαπλού συστήματος, ανατρέξτε στο Εγχειρίδιο Εγκατάστασης που συνοδεύει το σχετικό μοντέλο.

# ΕΣΩΤΕΡΙΚΉ ΜΟΝΑΔΑ

## Χώρος εγκατάστασης

- Σε μέρος που παρέχει τους χώρους γύρω από την εσωτερική μονάδα όπως φαίνεται στο διάγραμμα.
- Σε μέρος όπου δεν υπάρχουν εμπόδια κοντά στην είσοδο και την έξοδο του αέρα.
- Σε μέρος που επιτρέπει εύκολη εγκατάσταση της σωλήνωσης προς την εξωτερική μονάδα.
- Σε μέρος το οποίο επιτρέπει το άνοιγμα του μπροστινού καλύμματος.
- Η εσωτερική μονάδα πρέπει να εγκατασταθεί σε ύψος τουλάχιστον 2,5 m. Επίσης, θα πρέπει να αποφεύγεται η τοποθέτηση αντικειμένων επάνω στην εσωτερική μονάδα.

### ΠΡΟΣΟΧΗ

- Θα πρέπει να αποφεύγεται το άμεσο ηλιακό φως στον ασύρματο δέκτη της εσωτερικής μονάδας.
- Ο μικροπεξεργαστής στην εσωτερική μονάδα δεν πρέπει να βρίσκεται πολύ κοντά σε πηγές θορύβου ραδιοσυχνότητας.

## Τηλεχειριστήριο

- Σε μέρος όπου δεν υπάρχουν εμπόδια, όπως μια κουρτίνα, που μπορεί να εμποδίσουν το σήμα από την εσωτερική μονάδα.
- Μην εγκαθιστάτε το τηλεχειριστήριο σε μέρος που είναι εκτεθειμένο σε άμεσο ηλιακό φως ή κοντά σε πηγή θερμότητας όπως μια κουζίνα.
- Διατηρείτε το τηλεχειριστήριο σε απόσταση τουλάχιστον 1 m από την κοντινότερη τηλεόραση ή από στερεοφωνικό εξοπλισμό. (Αυτό είναι απαραίτητο για την αποφυγή διαταραχών στην εικόνα ή παρεμβολών θορύβου.)
- Η θέση του τηλεχειριστηρίου πρέπει να καθαριστεί όπως φαίνεται παρακάτω.

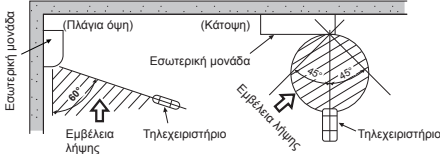

## Άνοιγμα οπής και στερέωση πλάκας εγκατάσταση

### Άνοιγμα οπής

Σε περίπτωση εγκατάστασης των σωλήνων ψυκτικού από την πίσω πλευρά.

Για 05k, 07k, 10k, 13k, 16k

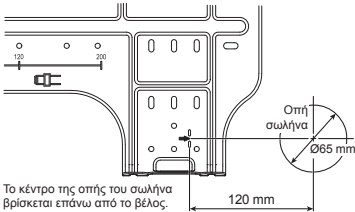

Για 18k, 22k, 24k

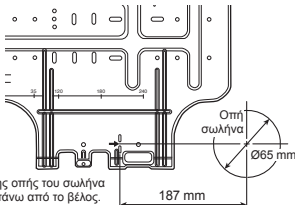

1. Αφού καθορίσετε τη θέση της οπής του σωλήνα στην πλάκα στήριξης (➔), ανοίξτε με τρυπάνι την οπή του σωλήνα (Ø65 mm) με ελαφρή κλίση προς τα κάτω, προς την εξωτερική πλευρά.

### ΣΗΜΕΙΩΣΗ

- Όταν τρυπάτε έναν τοίχο που περιέχει μεταλλικό ή σιμωτό πλέγμα ή μεταλλική πλάκα, φροντίστε να χρησιμοποιήσετε έναν προστατευτικό δακτύλιο για οπή σωλήνα που πωλείται ξεχωριστά.

## Στερέωση της πλάκας εγκατάστασης

Για 05k, 07k, 10k, 13k, 16k

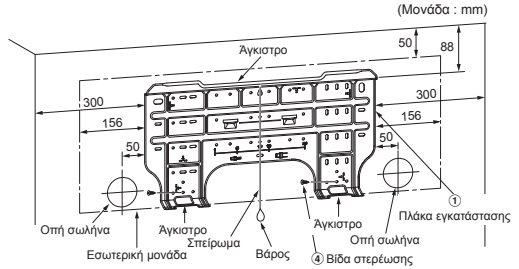

Για 18k, 22k, 24k

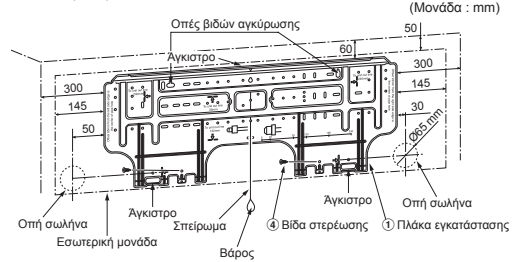

## Προετοιμασία απευθείας τοποθέτησης

### εσωτερικής μονάδας στον τοίχο

- Σε περίπτωση που ο τοίχος είναι κατασκευασμένος από τσιμεντόβλοους, τούβλα, ακυρόδεμα ή παρόμοιο υλικό, προσδιορίστε, σύμφωνα με τα παρακάτω, που θα μπει η βίδα τοποθέτησης στον τοίχο, ώστε να ανοίξετε την αντίστοιχη οπή με το τρυπάνι και να βάλετε την ούπα για τη βίδα τοποθέτησης.

Για 05k, 07k, 10k, 16k

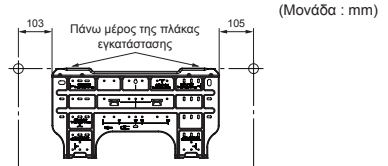

Για 18k, 22k, 24k

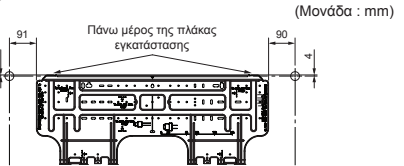

- Οι παρεχόμενες βίδες θα πρέπει να χρησιμοποιηθούν για τη στερέωση της εσωτερικής μονάδας απευθείας στον τοίχο στην προκαθορισμένη θέση.

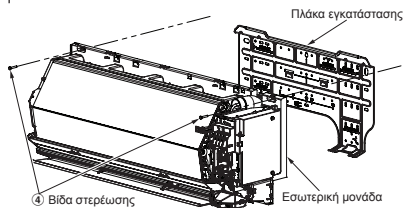

## Ελεύθερος χώρος κάτω από την εσωτερική μονάδα

- Ελεύθερος χώρος για το εύρος κίνησης της γρίλιας εισόδου αέρα και της οριζόντιας περσιδας κατά τη λειτουργία πάνω από κουρτινόξυλα, κορνίζες παραθύρων ή άλλα αντικείμενα.

(Μονάδα : mm)

|                         | A   | B  | C   | D  | E   | F  |
|-------------------------|-----|----|-----|----|-----|----|
| 05κ, 07κ, 10κ, 13κ, 16κ | 463 | 50 | 293 | 60 | 140 | 55 |
| 18κ, 22κ, 24κ           | 492 | 50 | 320 | 70 | 170 | 67 |

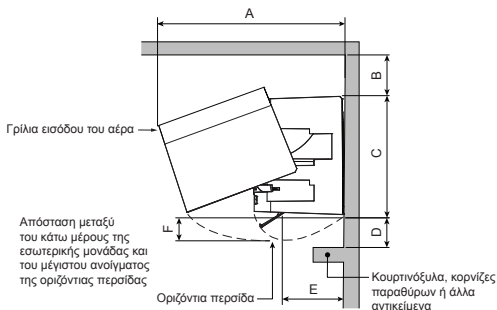

### ΠΡΟΣΟΧΗ

- Εάν έχετε κουρτινόξυλα, γείσο παραθύρου ή άλλα αντικείμενα, αφήστε χώρο από την εσωτερική μονάδα όπως παρακάτω.
  - Για τα μοντέλα 05κ, 07κ, 10κ, 13κ, 16κ θα πρέπει να είναι 60 mm ή περισσότερο.
  - Για τα μοντέλα 18κ, 22κ, 24κ θα πρέπει να είναι 70 mm ή περισσότερο.
- Αν η απόσταση είναι μικρότερη από του αναγραφόμενου, μπορεί να επηρεαστεί το άνοιγμα και το κλείσιμο της γρίλιας εισόδου αέρα και της οριζόντιας περσιδας.
- Όστόσο, δεν θα πρέπει να υπάρχουν αντικείμενα στη θέση εξόδου αέρα.
- Θα εμποδίσουν την κατευθύνση ροής αέρα και θα μειωθεί η απόδοση.

## Όταν η πλάκα εγκατάστασης είναι απευθείας στερεωμένη στον τοίχο

- Στηρίξτε καλά την πλάκα εγκατάστασης στον τοίχο βιδώνοντάς τη στο πάνω και το κάτω μέρος ώστε να αγκυρώσετε την εσωτερική μονάδα.
- Για να τοποθετήσετε την πλάτη της εγκατάστασης πάνω α ακυρόδεμα με κοχλίες αγκύρωσης, χρησιμοποιήστε τις σπές αγκύρωσης, όπως υποδεικνύεται στην εικόνα.
- Εγκαταστήστε την πλάκα εγκατάστασης οριζόντια στον τοίχο.

### ΠΡΟΣΟΧΗ

- Όταν εγκαθιστάτε την πλάκα εγκατάστασης με βίδα στερέωσης, μη χρησιμοποιείτε την οπή του μηχανολογικού αγκύρωσης. Σε αντίθετη περίπτωση, η μονάδα μπορεί να πέσει και να προκαλέσει τραυματισμό ή ζημιά.

Πλάκα εγκατάστασης  
(Διατηρήστε σε οριζόντια θέση.)

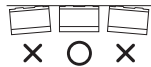

Οπή διαμ. 5 mm



Ούπατα  
(τοπικά εξαρτήματα)

Μπουλόνι αγκύρωσης

Προεξοχή  
15 mm ή λιγότερο

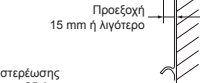

Βίδα στερέωσης  
Ø4 mm x 25 l

## Εγκατάσταση σωληνώσεων και σωλήνα αποστράγγισης

### Διαμόρφωση σωληνώσεων και σωλήνα

#### αποστράγγισης

- Επειδή η συμπύκνωση προκαλεί προβλήματα στη συσκευή, φροντίστε να μονώσετε και τους δύο σωληνές σύνδεσης. (Χρησιμοποιήστε αφρό πολυαιθυλενίου ως υλικό μόνωσης.)
- Η σύνδεση των σωληνών μπορεί να εγκατασταθεί στις ακόλουθες κατευθύνσεις.

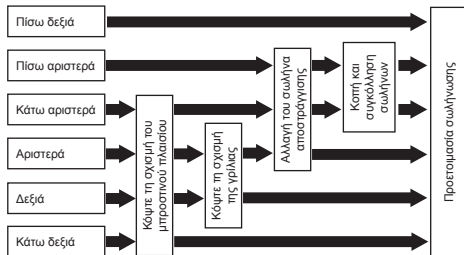

#### • Πίσω δεξιά

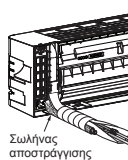

#### • Πίσω αριστερά

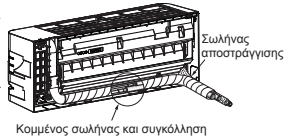

#### • Κάτω δεξιά

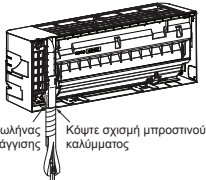

#### • Κάτω αριστερά

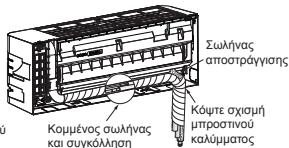

#### • Δεξιά

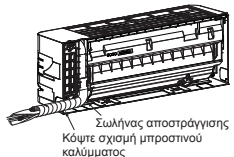

#### • Αριστερά

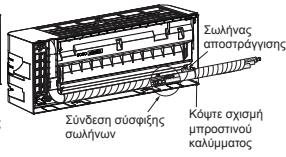

#### 1. Κόψτε σχισμή μπροστινού καλύμματος

- Με μια σέγα χειρός κόψτε τη σχισμή που βρίσκεται στην κάτω αριστερή ή κάτω δεξιά πλευρά του Μπροστινού καλύμματος για την κάτω αριστερή ή δεξιά σύνδεση.

#### 2. Κόψτε τη σχισμή της γρίλιας

- Κόψτε τη σχισμή στην αριστερή ή δεξιά πλευρά της γρίλιας εισόδου αέρα για την αριστερή ή τη δεξιά σύνδεση με μια σέγα χειρός.

#### 3. Αλλαγή του σωλήνα αποστράγγισης

- Από το εργοστάσιο, η προκαθορισμένη θέση του σωλήνα αποστράγγισης είναι στη δεξιά πλευρά.
- Για τις σωληνώσεις σύνδεσης αριστερά, κάτω αριστερά ή πίσω αριστερά, πρέπει να αλλάξετε τον σωλήνα αποστράγγισης και το καπάκι αποστράγγισης.

#### 4. Κοπή και συγκόλληση σωληνών

- Για τις σωληνώσεις σύνδεσης κάτω-αριστερά και πίσω-αριστερά, η σύνδεση του ψφικτού πρέπει να γίνει με συγκόλληση μπρούντζου (brazing) ή με συγκόλληση.

### ΠΡΟΣΟΧΗ

- Η αδυναμία ασφαλούς εγκατάστασης της μονάδας μπορεί να προκαλέσει τραυματισμό ή ζημιά σε περίπτωση πτώσης της μονάδας.

- Στην περίπτωση τοιχοποιίας με τούβλα ή ακυρόδεμα ή παρόμοιους τοίχους κάντε στον τοίχο σπές διαμ. 5 mm.
- Εισάγετε κλιπ αγκύρωσης ούπα για τις καταλάμες ④ βίδες στερέωσης.

### ΣΗΜΕΙΩΣΗ

- Για να την εγκαταστήσετε ασφαλίστε τις τέσσερις γωνίες και τα κάτω μέρη της πλάκας εγκατάστασης με 4 έως 6 βίδες στερέωσης.

### Τρόπος κοπής του Μπροστινού καλύμματος

- Για να συνδέσετε τη σωλήνωση στην αριστερή, τη δεξιά ή την κάτω πλευρά, πρέπει να κοπεί το μπροστινό πλαίσιο.
- Τα σημάδια για την κοπή υποδεικνύονται στο μπροστινό πλαίσιο στις ακόλουθες θέσεις.

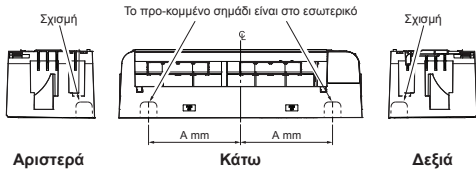

| Μοντέλο                 | A   |
|-------------------------|-----|
| 05k, 07k, 10k, 13k, 16k | 305 |
| 18k, 22k, 24k           | 439 |

- Κόψτε την έξοδο του σωλήνα από το εσωτερικό του Μπροστινού καλύμματος χρησιμοποιώντας μια σέγα χειρός ή κάποιο αντίστοιχο εργαλείο.
- Τα πλαστικά γρέζια που μένουν από τη διαδικασία κοψίματος θα πρέπει να αφαιρεθούν με τη χρήση ημιστρόγγυλης λίμας ή αντίστοιχου εργαλείου.

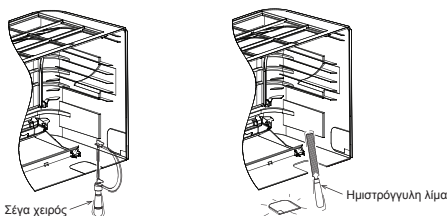

### Τρόπος κοπής της γρίλιας εισόδου αέρα

- Για να συνδέσετε τη σωλήνωση στην αριστερή ή τη δεξιά πλευρά, πρέπει να κοπεί η γρίλια εισόδου αέρα.
- Τα σημάδια για την κοπή υποδεικνύονται στο εσωτερικό της γρίλιας εισόδου αέρα στις ακόλουθες θέσεις.

Το προ-κομμένο σημάδι είναι στο εσωτερικό Το προ-κομμένο σημάδι είναι στο εσωτερικό



- Κόψτε την έξοδο του σωλήνα από το εσωτερικό της γρίλιας εισόδου αέρα χρησιμοποιώντας σέγα χειρός ή κάποιο αντίστοιχο εργαλείο.
- Τα πλαστικά γρέζια που μένουν από τη διαδικασία κοψίματος θα πρέπει να αφαιρεθούν με τη χρήση ημιστρόγγυλης λίμας ή αντίστοιχου εργαλείου.

### ΠΡΟΣΟΧΗ

Όταν κόβετε το μπροστινό πλαίσιο και τη γρίλια εισόδου αέρα, προσέχετε τα εργαλεία κοπής και τυχόν αιχμηρές άκρες του πλαστικού. Μπορεί να προκληθεί τραυματισμός.

### Τρόπος αφαίρεσης του σωλήνα αποστράγγισης

- Ο σωλήνας αποστράγγισης μπορεί να αφαιρεθεί αφαιρώντας τη βίδα που συγκρατεί τον σωλήνα αποστράγγισης και κατόπιν τραβώντας τον προς τα έξω.
- Κατά την αφαίρεση του σωλήνα αποστράγγισης, προσέχετε τις αιχμηρές άκρες της ασπίλης πλάκας. Οι άκρες μπορούν να προκαλέσουν τραυματισμό.
- Για να τοποθετήσετε τον σωλήνα αποστράγγισης, εισαγάγετε τον γερά μέχρι το μέρος σύνδεσης να έρθει σε επαφή με το θερμομονωτικό και κατόπιν ασφαλίστε τον με την αρχική βίδα.



### Τρόπος αφαίρεσης του κατακίυ αποστράγγισης

Πιάστε το κατακί αποστράγγισης με μιστοσίμπιδο και τραβήξτε το προς τα έξω.

### Τρόπος στερέωσης του κατακίυ αποστράγγισης

- 1) Εισαγάγετε το κλειδί άλεν (4 mm) στην κεντρική κεφαλή.
- 2) Εισαγάγετε γερά το κατακί αποστράγγισης.

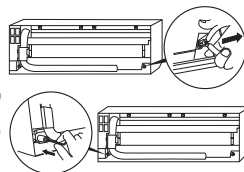

Μη βάζετε λιπαντικό (λιπαντικό ψυκτικής μηχανής) όταν εισαγάγετε το κατακί αποστράγγισης. Εάν κάνετε κάτι τέτοιο, θα προκληθεί φθορά και διαρροή υγρού αποστράγγισης από το πιάμα.

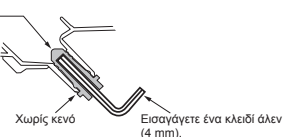

### ΠΡΟΣΟΧΗ

- Εισαγάγετε γερά τον σωλήνα αποστράγγισης και το κατακί αποστράγγισης, αλλιώς ενδέχεται να υπάρξει διαρροή νερού.

### Σύνδεση αριστερής πλευράς με σωλήνωση

- Λυγίστε τον σωλήνα σύνδεσης έτσι ώστε βρίσκεται σε απόσταση μικρότερη από 43 mm από την επιφάνεια του τοίχου. Αν ο σωλήνας σύνδεσης τοποθετηθεί σε απόσταση μεγαλύτερη από 43 mm από την επιφάνεια του τοίχου, η εσωτερική μονάδα μπορεί να μη στέκεται σταθερά στον τοίχο.
- Όταν λυγίζετε τον σωλήνα σύνδεσης, φροντίστε να χρησιμοποιήσετε έναν κουρμπασό σωλήνων ώστε να μην τσακίσετε τον σωλήνα.

### Λυγίστε τον σωλήνα σύνδεσης με ακτίνα καμπύλης μικρότερη από 30 mm.

Για τη σύνδεση του σωλήνα μετά την εγκατάσταση της μονάδας (εικόνα)

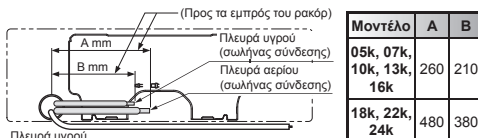

| Μοντέλο                 | A   | B   |
|-------------------------|-----|-----|
| 05k, 07k, 10k, 13k, 16k | 260 | 210 |
| 18k, 22k, 24k           | 480 | 380 |

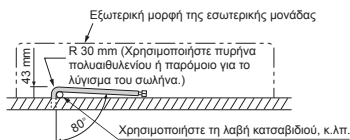

### ΣΗΜΕΙΩΣΗ

- Αν ο σωλήνας δεν είναι σωστά λυγισμένος, η εσωτερική μονάδα μπορεί να μη στέκεται σταθερά στον τοίχο. Αφού περάσετε τον σωλήνα σύνδεσης μέσα από την οπή σωλήνα, συνδέστε τον σωλήνα σύνδεσης στους βοηθητικούς σωλήνες και τυλίξτε τους με μονωτική ταινία.

## ΠΡΟΣΟΧΗ

- Τυλίξτε σφιχτά τους βοηθητικούς σωλήνες (δύο), και το καλώδιο σύνδεσης με ταινία. Σε περίπτωση σωλήνωσης αριστερής πλευράς και πίσω αριστερής πλευράς, τυλίξτε μόνο τους βοηθητικούς σωλήνες (δύο) με μονωτική ταινία.

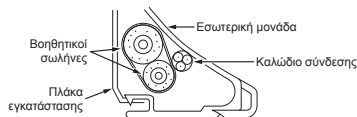

- Δρομολογήστε με προσοχή τους σωλήνες έτσι ώστε να μην εξέλχει κάποιος σωλήνας από την πίσω πλάκα της εσωτερικής μονάδας.
- Συνδέστε προσεκτικά τους βοηθητικούς σωλήνες και τους σωλήνες σύνδεσης μεταξύ τους και κόψτε τη μονωτική ταινία που είναι τυλιγμένη στον σωλήνα σύνδεσης για να αποφύγετε το διπλό τύλιγμα ταινίας στο σημείο ένωσης. Επιπλέον, σφραγίστε το σημείο ένωσης με ταινία βινυλίου κ.λπ.
- Επειδή η συμπίκνωση προκαλεί προβλήματα στη συσκευή, φροντίστε να μονώσετε και τους δύο σωλήνες σύνδεσης. (Χρησιμοποιήστε αφρό πολυαιθυλενίου ως υλικό μόνωσης.)
- Όταν λυγίζετε έναν σωλήνα, κάντε το με προσοχή ώστε να μην τον τσακίσετε.

## Στερέωση εσωτερικής μονάδας

1. Περάστε τον σωλήνα μέσα από την οπή στον τοίχο και αγκιστρώστε την εσωτερική μονάδα στην πλάκα εγκατάστασης στα επάνω άγκιστρα.
2. Κουνηίστε την εσωτερική μονάδα δεξιά και αριστερά για να επιβεβαιώσετε ότι είναι γερά αγκιστρωμένη στην πλάκα εγκατάστασης.
3. Ενώ πιέζετε την εσωτερική μονάδα πάνω στον τοίχο, αγκιστρώστε τη στο κάτω μέρος της πλάκας εγκατάστασης. Τραβήξτε την εσωτερική μονάδα προς το μέρος σας για να επιβεβαιώσετε ότι είναι γερά αγκιστρωμένη στην πλάκα εγκατάστασης.

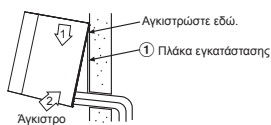

- Για να αφαιρέσετε την εσωτερική μονάδα από την πλάκα εγκατάστασης, τραβήξτε την εσωτερική μονάδα προς το μέρος σας ενώ πιέζετε το κάτω μέρος της προς τα πάνω στα συγκεκριμένα σημεία.

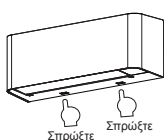

## ΠΛΗΡΟΦΟΡΙΕΣ

- Το χαμηλότερο μέρος της εσωτερικής μονάδας μπορεί να αιωρείται εξαιτίας της κατάστασης της σωλήνωσης και δεν μπορείτε να το στερεώσετε στην πλάκα εγκατάστασης. Σε αυτή την περίπτωση, χρησιμοποιήστε τις ⑤ βίδες που παρέχονται για να στερεώσετε τη μονάδα και την πλάκα εγκατάστασης.

(Για μόνο σε 18, 22, 24k μοντέλα)

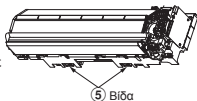

## Αποστράγγιση

1. Τοποθετήστε τον σωλήνα αποστράγγισης με κλίση προς τα κάτω.

### ΣΗΜΕΙΩΣΗ

- Η οπή θα πρέπει γίνει με ελαφριά κλίση προς τα κάτω στην εξωτερική πλευρά.

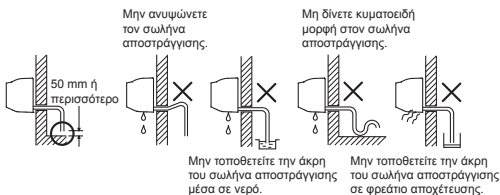

2. Βάλτε νερό στο δοχείο αποστράγγισης και βεβαιωθείτε ότι το νερό αποστραγγίζει στον εξωτερικό χώρο.
3. Όταν συνδέετε προέκταση στον σωλήνα αποστράγγισης, μονώστε το εξάρτημα σύνδεσης της προέκτασης του σωλήνα αποστράγγισης με μονωτική ταινία.

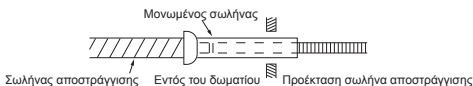

## ΠΡΟΣΟΧΗ

- Διαμορφώστε τον σωλήνα αποστράγγισης ώστε να παρέχει σωστή αποστράγγιση από τη μονάδα.
- Τυχόν ακατάλληλη αποστράγγιση μπορεί να έχει ως αποτέλεσμα τη δημιουργία σταγόνων.

- Αυτό το κλιματιστικό έχει δομή σχεδιασμένη έτσι ώστε να αποστραγγίζει το νερό που συγκεντρώνεται από τα συμπυκνώματα που σχηματίζονται στο πίσω μέρος της εσωτερικής μονάδας, στο δοχείο αποστράγγισης.
- Συνεπώς, μην αποθηκεύετε το καλώδιο ρεύματος και άλλα μέρη σε ύψος πάνω από τον οδηγό αποστράγγισης.

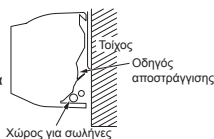

## Χώρος εγκατάστασης

- Σε μέρος που παρέχει τους χώρους γύρω από την εξωτερική μονάδα όπως φαίνεται στο διάγραμμα.
- Σημείο που να αντέχει το βάρος της εξωτερικής μονάδας και που να μην προκαλεί αύξηση του επιπέδου θορύβου και των κραδασμών.
- Σημείο όπου ο θόρυβος λειτουργίας και ο αέρας απόρριψης δεν ενοχλούν τους γείτονες.
- Σημείο που δεν είναι εκτεθειμένο σε ισχυρούς ανέμους.
- Σημείο όπου δεν παρατηρούνται διαρροές εύφλεκτων αερίων.
- Σημείο όπου δεν παρεμποδίζεται η διέλευση.
- Όταν η εξωτερική μονάδα εγκαθίσταται σε ανυψωμένη θέση, διασφαλίστε ότι αγκυρώνετε τα πόδια της.
- Το επιτρεπτό μήκος του σωλήνα σύνδεσης.

| Μοντέλο                    | 07k                       | 10k        | 13k        | 16k        | 18k        | 22k        | 24k                       |
|----------------------------|---------------------------|------------|------------|------------|------------|------------|---------------------------|
| Χωρίς πλήρωση              | Μέχρι 15 m                | Μέχρι 15 m | Μέχρι 15 m | Μέχρι 15 m | Μέχρι 15 m | Μέχρι 15 m | Μέχρι 15 m                |
| Μέγιστο μήκος              | 20 m                      | 20 m       | 20 m       | 20 m       | 20 m       | 20 m       | 25 m                      |
| Πλήρωση πρόσθετου ψυκτικού | 16 - 20 m<br>(20 g / 1 m) |            |            |            |            |            | 16 - 25 m<br>(20 g / 1 m) |
| Πλήρωση μέγιστου ψυκτικού  | 0,65 kg                   | 0,75 kg    | 0,90 kg    | 0,90 kg    | 1,20 kg    | 1,20 kg    | 1,34 kg                   |

- Το επιτρεπτό ύψος του χώρου εγκατάστασης της εξωτερικής μονάδας.

| Μοντέλο      | 07k  | 10k | 13k | 16k | 18k | 22k | 24k  |
|--------------|------|-----|-----|-----|-----|-----|------|
| Μέγιστο ύψος | 12 m |     |     |     |     |     | 15 m |

- Ένα σημείο όπου η αποστράγγιση του νερού δεν προκαλεί προβλήματα ή σε σημείο με καλή αποστράγγιση.
- Σε θέση όπου μπορεί να εγκατασταθεί οριζόντια.

## Προφυλάξεις για την πλήρωση ψυκτικού

- Χρησιμοποιήστε ζυγαριά με ακρίβεια τουλάχιστον 10 g ανά γραμμική δέικτη κατά την προσθήκη του ψυκτικού μέσου.
- Μη χρησιμοποιείτε ζυγαριά μπάνιου ή παρόμοιο όργανο.

## ΠΡΟΣΟΧΗ

- Όταν η εξωτερική μονάδα είναι εγκατεστημένη σε μέρος όπου μπορεί να δημιουργηθούν προβλήματα από το νερό απόρριψης, σφραγίστε το σημείο διαρροής νερού γερά χρησιμοποιώντας σιλικόνη ή συνθετικό στεγανώσης.

## Προφυλάξεις σχετικά με την εγκατάσταση σε περιοχές με χιονόπτωση και χαμηλό θερμοκρασίες

- Αδειάστε απευθείας το νερό από όλες τις σπές αποστράγγισης.
- Για να προστατεύσετε την εξωτερική μονάδα από τη συσσώρευση χιονιού, εγκαταστήστε ένα πλαίσιο συγκράτησης και επικολήστε ένα κάλυμμα και μια πλάκα προστασίας από το χιόνι.
- \* Μη χρησιμοποιήσετε ένα σχέδιο διπλής στοίβαξης.



## ΠΡΟΣΟΧΗ

1. Εγκαταστήστε την εξωτερική μονάδα έτσι ώστε να μην παρεμποδίζεται η απόρριψη του αέρα.
2. Όταν η εξωτερική μονάδα τοποθετηθεί σε σημείο συνεχώς εκτεθειμένο σε ισχυρούς ανέμους όπως στην ακτή ή σε υψηλό όροφο, εξασφαλίστε την κανονική λειτουργία του ανεμιστήρα χρησιμοποιώντας έναν αγωγό ή έναν ανεμοφράκτη.
3. Σε περιοχές με ισχυρούς ανέμους, εγκαταστήστε τη μονάδα με τέτοιο τρόπο ώστε να αποτρέπεται η είσοδος του ανέμου.
4. Η εγκατάσταση στα ακόλουθα σημεία μπορεί να προκαλέσει προβλήματα.  
Μην εγκαθιστάτε τη μονάδα σε τέτοιες θέσεις.
  - Σημείο με έλαια μηχανών.
  - Σημείο με αλμύρα, όπως σε ακτή.
  - Σημείο με θειούχα αέρια.
  - Σημείο όπου είναι πιθανό να παράγονται κύματα υψηλής συχνότητας, όπως από ηχητικό εξοπλισμό, από μηχανήματα ηλεκτροσυγκόλλησης και από ιατρικό εξοπλισμό.

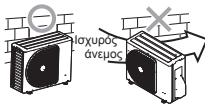

## Αποστράγγιση του νερού

- Παρέχονται σπές στην πλάκα βάσης της εξωτερικής μονάδας για να διασφαλιστεί ότι το νερό απόψυξης που παράγεται κατά τις λειτουργίες θέρμανσης αποστραγγίζεται αποτελεσματικά.
- Αν κατά την εγκατάσταση της μονάδας σε μπαλκόνι ή σε τοίχο απαιτείται αποστράγγιση κεντρικής εγκατάστασης, ανακοινηθείτε τα παρακάτω βήματα για την αποστράγγιση του νερού.

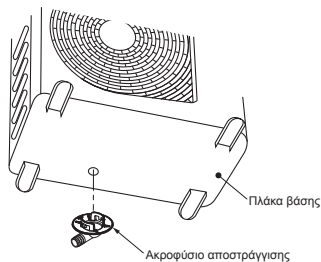

- Εγκαταστήστε το ακροφύσιο αποστράγγισης και έναν εμπορικό διαθέσιμο σωλήνα αποστράγγισης (με εσωτερική διάμετρο 16 mm) και αποστραγγίστε το νερό.  
(Για τη θέση εγκατάστασης του ακροφύσιου αποστράγγισης, ανατρέξτε στο διάγραμμα εγκατάστασης της εσωτερικής και της εξωτερικής μονάδας.)
- Ελέγξτε ότι η εξωτερική μονάδα είναι οριζόντια και δρομολογήστε τον σωλήνα αποστράγγισης με κατηφορική κλίση, φροντίζοντας ταυτόχρονα ότι είναι σφίχτα συνδεδεμένος.

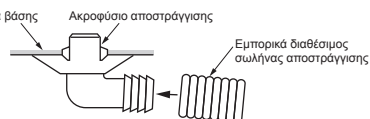

## ΠΡΟΣΟΧΗ

- Μη χρησιμοποιείτε κοινό σωλήνα ποτίσματος κήπου, καθώς μπορεί να συμπιεστεί και να αποτρέψει την αποστράγγιση του νερού.

## Σύνδεση σωλήνωσης ψυκτικού

### Εκχειλίωση

1. Κόψτε τον σωλήνα με έναν κόπτη σωλήνων.



2. Εισαγάγετε ένα ρακόρ μέσα στον σωλήνα και εκχειλίστε τον σωλήνα.

- Περιθώριο προβολής κατά την εκχειλίωση : **A** (Μονάδα : mm)

**RIGID** (τύπου συμπλέκτη)

| Εξωτερικό διάγραμμα σωλήνωσης χαλκού | Χρησιμοποιούμενα εργαλεία | Συμβατικά χρησιμοποιούμενα εργαλεία |
|--------------------------------------|---------------------------|-------------------------------------|
| Ø6,35                                | 0 έως 0,5                 | 1,0 έως 1,5                         |
| Ø9,52                                | 0 έως 0,5                 | 1,0 έως 1,5                         |
| Ø12,70                               | 0 έως 0,5                 | 1,0 έως 1,5                         |
| Πάχος σωλήνων                        | 0,8 mm ή περισσότερο      |                                     |

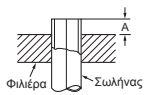

**IMPERIAL** (τύπου περικοχλίου πεταλούδας)

| Εξωτερικό διάγραμμα σωλήνωσης χαλκού | Χρησιμοποιούμενα εργαλεία |
|--------------------------------------|---------------------------|
| Ø6,35                                | 1,5 έως 0,5               |
| Ø9,52                                | 1,5 έως 0,5               |
| Ø12,70                               | 2,0 έως 0,5               |
| Πάχος σωλήνων                        | 0,8 mm ή περισσότερο      |

### ΠΡΟΣΟΧΗ

- Μη γρατζουνίσετε την εσωτερική επιφάνεια του εκχειλιωμένου τμήματος κατά την αφαίρεση των γρέζινων.
- Αν κατά τη διαδικασία εκχειλίωσης υπάρχουν γρατζουνιές στην εσωτερική επιφάνεια του τμήματος που εκχειλιώνεται, θα προκληθεί διαρροή ψυκτικού αερίου.

### Σύσφιξη σύνδεσης

Ευθυγραμμίστε τα κέντρα των σωλήνων σύνδεσης και σφίξτε όσο μπορείτε με τα δάχτυλα το ρακόρ. Κατόπιν σφίξτε το ρακόρ με ένα κλειδί και ένα ροτκόκλειδο όπως φαίνεται στην εικόνα.

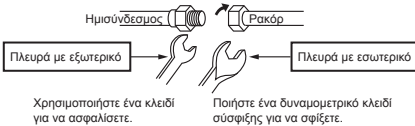

Χρησιμοποιήστε ένα κλειδί για να ασφαλίσετε.

Ποιήστε ένα δυναμομετρικό κλειδί σύσφιξης για να σφίξετε.

### ΠΡΟΣΟΧΗ

- Μην εφαρμόζετε υπερβολική ροπή. Σε αντίθετη περίπτωση το ρακόρ μπορεί να ραγίσει ανάλογα με τις συνθήκες.

| Εξωτερικό διάγραμμα σωλήνωσης χαλκού | Ροπή σύσφιξης (N·m)           |
|--------------------------------------|-------------------------------|
| Ø6,35 mm                             | 14 έως 18 (1,4 έως 1,8 kgf·m) |
| Ø9,52 mm                             | 30 έως 42 (3,0 έως 4,2 kgf·m) |
| Ø12,70 mm                            | 50 έως 62 (5,0 έως 6,2 kgf·m) |

- **Ροπή σύσφιξης των συνδέσεων του εκχειλιωμένου σωλήνα**

Η πίεση λειτουργίας του R32 είναι υψηλότερη από αυτή του R22 (περίπου 1,6 φορές). Επομένως, είναι απαραίτητο να σφίξετε καλά τα τμήματα σύνδεσης του σωλήνα φλάντζας (που συνδέουν την εσωτερική και την εξωτερική μονάδα) μέχρι την καθορισμένη ροπή σύσφιξης. Οι εσφαλμένες συνδέσεις μπορεί να προκαλέσουν όχι μόνο διαρροή αερίου, αλλά και ζημιά στον κύκλο ψύξης.

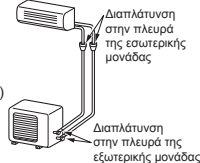

## Εκκένωση

Μετά τη σύνδεση των σωληνώσεων με την εσωτερική μονάδα, μπορείτε να κάνετε ταυτόχρονα την εξερεύνηση και στις δύο γραμμές.

### ΕΞΑΕΡΩΣΗ

Εκκενώστε τον αέρα στους σωλήνες σύνδεσης και στην εσωτερική μονάδα χρησιμοποιώντας αντλία κενού. Μη χρησιμοποιείτε το ψυκτικό στην εξωτερική μονάδα. Για λεπτομέρειες, ανατρέξτε στο εγχειρίδιο του την αντλία κενού.

### Χρήση αντλίας κενού

Βεβαιωθείτε ότι χρησιμοποιείτε αντλία κενού με λειτουργία αποτροπής αντίθετης ροής, ώστε το εσωτερικό έλαιο της αντλίας να μη ρέει προς τα πίσω στους σωλήνες του κλιματιστικού όταν η αντλία σταματά. (Εάν εισέλθει έλαιο από το εσωτερικό της αντλίας κενού στο κλιματιστικό, το οποίο χρησιμοποιεί R32, μπορεί να προκληθεί πρόβλημα με τον κύκλο ψύξης.)

1. Συνδέστε τον σωλήνα πλήρωσης από τη βαλβίδα πολλαπλής στη θύρα σέρβις της συμπαγούς βαλβίδας στην πλευρά αερίου.
2. Συνδέστε τον σωλήνα πλήρωσης στη θύρα της αντλίας κενού.
3. Ανοίξτε πλήρως την πλευρική λαβή χαμηλής πίεσης της βαλβίδας πολλαπλής μετρητή.
4. Θέστε σε λειτουργία την αντλία κενού για να ξεκινήσει η εκκένωση. Εκτελέστε εκκένωση για περίπου 15 λεπτά εάν το μήκος των σωληνώσεων είναι 20 μέτρα. (15 λεπτά για 20 μέτρα) (υποθέτοντας δυναμικότητα αντλίας 27 λίτρα ανά λεπτό) Στη συνέχεια, επιβεβαιώστε ότι η ένδειξη του συνότου αναμόμετρο είναι -101 kPa (-76 cmHg).
5. Κλείστε τη λαβή της πλευρικής βαλβίδας χαμηλής πίεσης της βαλβίδας πολλαπλής μετρητή.
6. Ανοίξτε τελείως τις βαλβίδες (και στη γραμμή αερίου και στη γραμμή υγρού).
7. Αφαιρέστε τον σωλήνα πλήρωσης από τη θύρα σέρβις.
8. Σφίξτε σταθερά τα καπάκια των βαλβίδων.

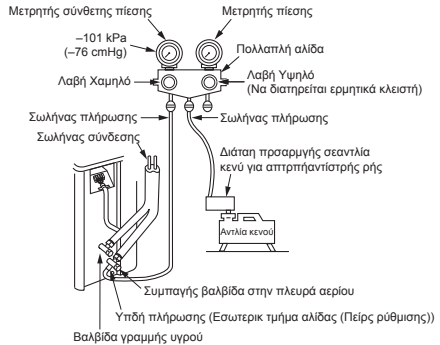

### ΠΡΟΣΟΧΗ

- **7 ΣΗΜΑΝΤΙΚΑ ΣΗΜΕΙΑ ΠΟΥ ΠΡΕΠΕΙ ΝΑ ΘΥΡΕΙΤΕ ΣΤΙΣ ΕΡΓΑΣΙΕΣ ΣΩΛΗΝΩΣΗΣ.**

- 1) Απομακρύνετε τη σκόνη και την υγρασία (από το εσωτερικό των σωλήνων σύνδεσης).
- 2) Σφικτές συνδέσεις (μεταξύ σωλήνων και μονάδας).
- 3) Εκκενώστε τον αέρα στις σωλήνες σύνδεσης χρησιμοποιώντας ΑΝΤΛΙΑΣ ΚΕΝΟΥ.
- 4) Ελέγξτε για διαρροές αερίου (σημεία σύνδεσης).
- 5) Ζητούμενοι ότι ανοίγεται τελείως τις συσκευασμένες βαλβίδες πριν τη λειτουργία.
- 6) Δεν επιτρέπεται η χρήση σε εσωτερικό χώρο επαναχρησιμοποιήσιμων μηχανικών συνδετήρων και εκχειλιωμένων συνδέσεων. Όταν οι μηχανικοί συνδετήρες επαναχρησιμοποιούνται σε εσωτερικό χώρο, πρέπει να ανανεώνονται τα μέρη στεγανοποίησης. Όταν οι εκχειλιωμένοι σύνδεσμοι επαναχρησιμοποιούνται σε εσωτερικό χώρο, το μέρος του στομίου πρέπει να εκ.
- 7) Μη θέατε σε λειτουργία το κλιματιστικό αν δεν υπάρχει ψυκτικό στο σύστημα.

## Προφυλάξεις στον χειρισμό των βαλβίδων

- Ανοίξτε το στέλεχος της βαλβίδας μέχρι τέρμα, αλλά μην επιχειρήσετε να το ανοίξετε πέρα από τον αναστολέα.

| Μέγεθος σωλήνα της συσκευασμένης βαλβίδας | Μέγεθος εξαγωγικού κλειδιού |
|---|-----------------------------|
| 12,70 mm και μικρότερα                    | A = 4 mm                    |
| 15,88 mm                                  | A = 5 mm                    |

## Διαδικασία περισυλλογής ψυκτικού

1. Απενεργοποιήστε το σύστημα κλιματισμού.
2. Συνδέστε τον σωλήνα πλήρωσης από τη βαλβίδα πολλαπλής στη θύρα σέρβις της συμπαγούς βαλβίδας στην πλευρά αερίου.
3. Ενεργοποιήστε το σύστημα κλιματισμού σε λειτουργία ψύξης για περισσότερο από 10 λεπτά.
4. Ελέγξτε ότι η πίεση λειτουργίας του συστήματος έχει φυσιολογική τιμή. (Ανατρέξτε στις προδιαγραφές του προϊόντος)
5. Απελευθερώστε το καπάκι της ράβδου της βαλβίδας και στις δύο βαλβίδες σέρβις.
6. Χρησιμοποιήστε κλειδί άλεν για να περιστρέψετε τη ράβδο της βαλβίδας της πλευράς υγρού σε πλήρως κλειστή θέση. (\*Φροντίστε να μην εισέλθει αέρας στο σύστημα)
7. Συνεχίστε τη λειτουργία του συστήματος κλιματισμού μέχρι ο μετρητής πολλαπλής να μειωθεί στο εύρος μεταξύ 0,5 - 0 kgf/cm<sup>2</sup>.
8. Χρησιμοποιήστε κλειδί άλεν για να περιστρέψετε τη ράβδο της βαλβίδας της πλευράς αερίου σε πλήρως κλειστή θέση. Και αμέσως μετά απενεργοποιήστε το σύστημα κλιματισμού.
9. Αφαιρέστε τον μετρητή πολλαπλής από τη θύρα σέρβις της συμπαγούς βαλβίδας.
10. Σφίξτε καλά το καπάκι της ράβδου της βαλβίδας και στις δύο βαλβίδες σέρβις.



### ΠΡΟΣΟΧΗ

- Θα πρέπει να ελέγχετε την κατάσταση λειτουργίας του συμπιεστή κατά τη διαδικασία περισυλλογής ψυκτικού. Δεν θα πρέπει να ακούγεται κάποιος ασυνήθιστος θόρυβος ή να υπάρχει επιπλέον δόνηση. Σε περίπτωση εμφάνισης κάποιου μη φυσιολογικής κατάστασης, απενεργοποιήστε άμεσα το κλιματιστικό.
- Σφίξτε γερά το καπάκι της βαλβίδας με ροπή σύμφωνα με τον παρακάτω πίνακα:

| Τάπα                        | Μέγεθος καπακιού (H) | Ροπή                            |
|-----------------------------|----------------------|---------------------------------|
| Καπάκι ράβδου βαλβίδας      | H17 - H19            | 14~18 N·m<br>(1,4 σε 1,8 kgf·m) |
|                             | H22 - H30            | 33~42 N·m<br>(3,3 σε 4,2 kgf·m) |
| Κάλυμμα θυρίδας λειτουργίας | H14                  | 8~12 N·m<br>(0,8 σε 1,2 kgf·m)  |
|                             | H17                  | 14~18 N·m<br>(1,4 σε 1,8 kgf·m) |

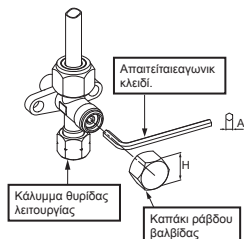

# ΗΛΕΚΤΡΟΛΟΓΙΚΈΣ ΕΡΓΑΣΊΕΣ

| Μοντέλο                          | 07k   | 10k  | 13k  | 16k   | 18k   | 22k   | 24k   |
|----------------------------------|---|------|------|---|-------|-------|-------|
| Τροφοδοσία                       | 50Hz, 220 – 240V Μονή φάση                              |      |      |   |       |       |       |
| Μεγίστη ένταση ρεύματος          | 4,5A  | 6,2A | 8,0A | 9,5A  | 10,0A | 12,0A | 12,0A |
| Ονομαστική τιμή ασφαλειοδιακόπτη | 10A   | 10A  | 10A  | 16A   | 16A   | 16A   | 16A   |
| Καλώδιο τροφοδοσίας              | H07RN-F ή 60245 IEC 66 (1,0 mm <sup>2</sup> ή παραπάνω) |      |      | H07RN-F ή 60245 IEC 66 (1,5 mm <sup>2</sup> ή παραπάνω) |       |       |       |
| Καλώδιο σύνδεσης                 | H07RN-F ή 60245 IEC 66 (1,0 mm <sup>2</sup> ή παραπάνω) |      |      | H07RN-F ή 60245 IEC 66 (1,5 mm <sup>2</sup> ή παραπάνω) |       |       |       |

## Εσωτερική μονάδα

Η καλωδίωση του καλωδίου σύνδεσης μπορεί να πραγματοποιηθεί χωρίς να αφαιρέσετε τον μπροστινό πίνακα.

1. Αφαιρέστε τη γρίλια εισαγωγής αέρα προς τα πάνω και τραβήξτε την προς το μέρος σας.
2. Αφαιρέστε το κάλυμμα ακροδεκτών και τον σφικτήρα καλωδίου.
3. Εισαγάγετε το καλώδιο σύνδεσης (σύμφωνα με τα τοπικά κορδόνια) στην οπή του σωλήνα στον τοίχο.
4. Βγάλτε το καλώδιο σύνδεσης από την υποδοχή καλωδίου στο πίσω πλαίσιο, έτσι ώστε να προεξέχει περίπου 20 cm από το μπροστινό μέρος.
5. Εισαγάγετε το καλώδιο σύνδεσης πλήρως στο μπλοκ ακροδεκτών και στερεώστε το σφικτά με βίδες.
6. Ροπή σύσφιξης : 1,2 N·m (0,12 kgf·m)
7. Στερεώστε το καλώδιο σύνδεσης με τον σφικτήρα του καλωδίου.
8. Στερεώστε το κάλυμμα ακροδεκτών, τον δακτύλιο της πίσω πλάκας και τη σχάρα εισαγωγής αέρα στο εσωτερική μονάδα.

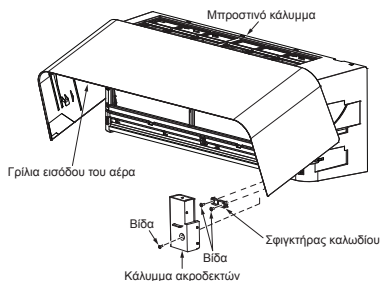

## Τρόπος εγκατάστασης της γρίλιας εισόδου αέρα

1. Τοποθετήστε τον αριστερό και τον δεξιό βραχίονα της γρίλιας εισόδου αέρα στις οπές στις δύο πλευρές του μπροστινού πλαισίου και σπρώξτε εντελώς προς τα μέσα.

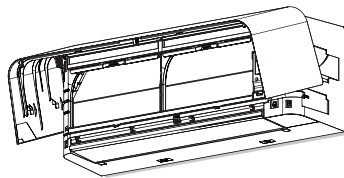

2. Κλείστε τη γρίλια εισόδου αέρα. Φροντίστε να πατήσετε τις θέσεις όπως υποδεικνύονται από το βέλος για να στερεώσετε τη γρίλια εισόδου αέρα στην εσωτερική μονάδα.

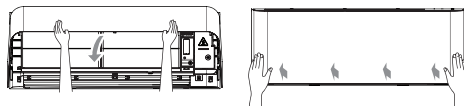

## ΠΡΟΣΟΧΗ

- Η γρίλια εισόδου αέρα πρέπει να αφαιρεθεί πριν από την εγκατάσταση της εσωτερικής μονάδας. Για να αποφύγετε ζημιά στη γωνία της γρίλιας εισόδου αέρα ή στον τοίχο.

## Τρόπος αφαίρεσης της γρίλιας εισόδου αέρα

1. Φροντίστε να ανοίξετε τη γρίλια εισόδου αέρα μέχρι ο βραχίονας να αγγίξει το πώμα του μπροστινού πλαισίου.
2. Σπρώξτε τους βραχίονες στην αριστερή και δεξιά πλευρά προς την έξω κατεύθυνση και στη συνέχεια τραβήξτε προς το μέρος σας για να αφαιρέσετε το μπροστινό πλαίσιο.

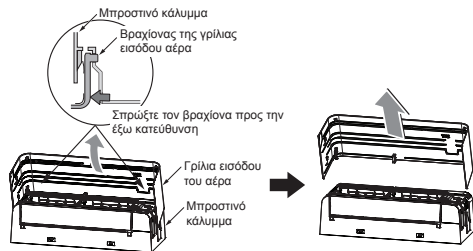

## Εξωτερική μονάδα

1. Αφαιρέστε το καπάκι της βαλβίδας, το κάλυμμα των ηλεκτρικών εξαρτημάτων και τον σφικτήρα καλωδίου από την εξωτερική μονάδα.
2. Συνδέστε το καλώδιο σύνδεσης στον ακροδέκτη με βάση τους αντίστοιχους αριθμούς στο μπλοκ ακροδεκτών της εσωτερικής και εξωτερικής μονάδας.
3. Εισαγάγετε το καλώδιο ρεύματος και το καλώδιο σύνδεσης προεστικά στο μπλοκ ακροδεκτών και στερεώστε το βιδώνοντάς το σφικτά.
4. Χρησιμοποιήστε ταινία βινυλίου ή κάτι αντίστοιχο για να μονώσετε τα καλώδια που δεν θα χρησιμοποιηθούν.
5. Στερεώστε τα έτσι ώστε να μην έρχονται σε επαφή με οποιαδήποτε ηλεκτρικά ή μεταλλικά μέρη.
6. Στηρίξτε το καλώδιο ρεύματος και το καλώδιο σύνδεσης με τον σφικτήρα καλωδίου.
7. Τοποθετήστε το κάλυμμα ηλεκτρικών εξαρτημάτων και το καπάκι της βαλβίδας στην εξωτερική μονάδα.

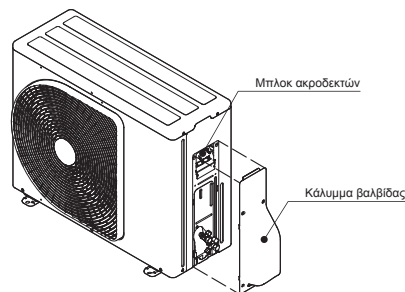

## Έλεγχος διαρροής αερίου

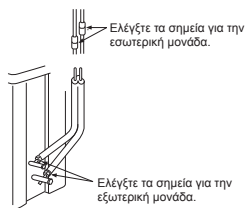

- Ελέγξτε τις συνδέσεις ρακόρ για διαρροή αερίου με ανιχνευτή διαρροής ή με σαπουνόνερο.

## Δοκιμή λειτουργίας

Για να επιλέξετε τη λειτουργία TEST RUN (COOL), πατήστε το κουμπί [RESET] για 10 δευτερόλεπτα. (Ο βομβητής θα ηχήσει σύντομα μία φορά.)

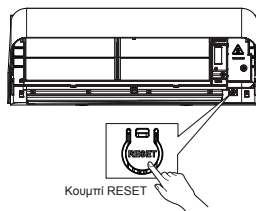

# Σε περίπτωση σύνδεσης εσωτερικής μονάδας με εξωτερική μονάδα 1:1

## Είσοδος παροχής ρεύματος στη βάση ακροδεκτών της εξωτερικής μονάδας (Συνιστώμενη)

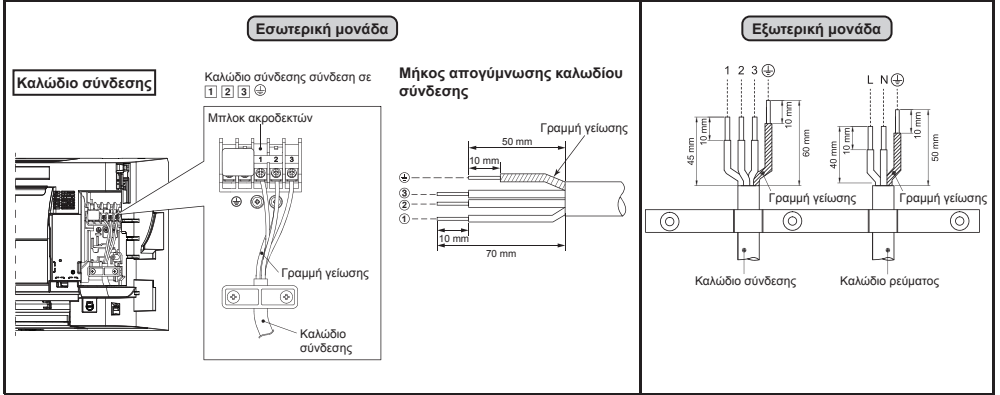

## Είσοδος παροχής ρεύματος στη βάση ακροδεκτών της εσωτερικής μονάδας (Προαιρετικό)

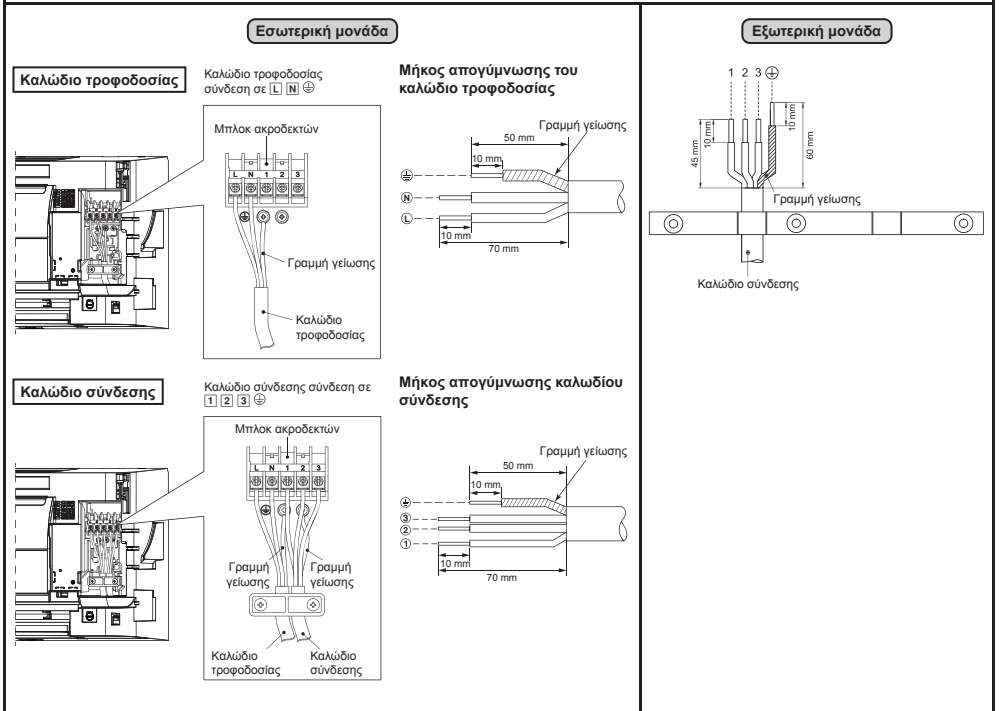

## Διάγραμμα Καλωδίωσης εισόδου παροχής ρεύματος για εξωτερική μονάδα 1:1

Είσοδος παροχής ρεύματος στη εξωτερική βάση ακροδεκτών (Συνιστώμενη)

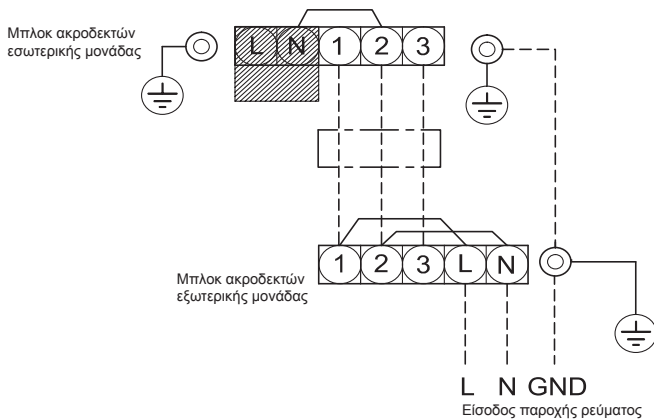

Είσοδος παροχής ρεύματος στη εσωτερική βάση ακροδεκτών (Προαιρετικό)

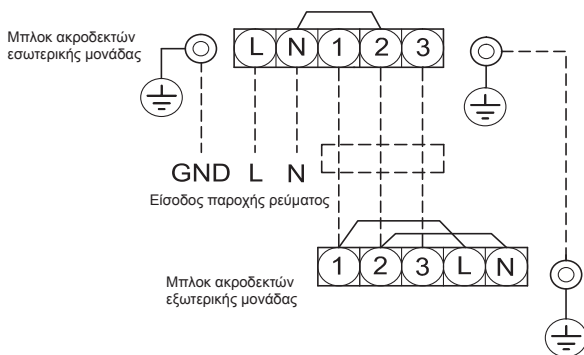

### ΠΡΟΣΟΧΗ

1. Η παροχή ρεύματος πρέπει να είναι αυτή που αναγράφεται στο κλιματιστικό.
2. Προετοιμάστε την παροχή για αποκλειστική χρήση με το κλιματιστικό.
3. Πρέπει να χρησιμοποιείται ασφαλειοδιακόπτης για τη γραμμή παροχής ρεύματος αυτού του κλιματιστικού.
4. Φροντίστε η παροχή ρεύματος και το καλώδιο σύνδεσης να είναι κατάλληλα ως προς το μέγεθος και τη μέθοδο καλωδίωσης.
5. Όλα τα καλώδια πρέπει να είναι συνδεδεμένα σταθερά.
6. Υπολογίστε με αρκετή ανοχή τις διατομές των καλωδίων.
7. Η λανθασμένη σύνδεση καλωδίων μπορεί να προκαλέσει το κάψιμο ορισμένων ηλεκτρικών μερών.
8. Εάν γίνει εσφαλμένη ή ημιτελής καλωδίωση, θα προκληθεί ανάφλεξη ή καπνός.
9. Αυτό το προϊόν μπορεί να συνδεθεί στην κεντρική παροχή ρεύματος.  
Σύνδεση σε σταθερή καλωδίωση: Στη σταθερή καλωδίωση θα πρέπει να ενσωματωθεί ένας διακόπτης ο οποίος αποσυνδέει όλους τους πόλους και διαθέτει διαχωρισμό επαφών τουλάχιστον 3 mm.

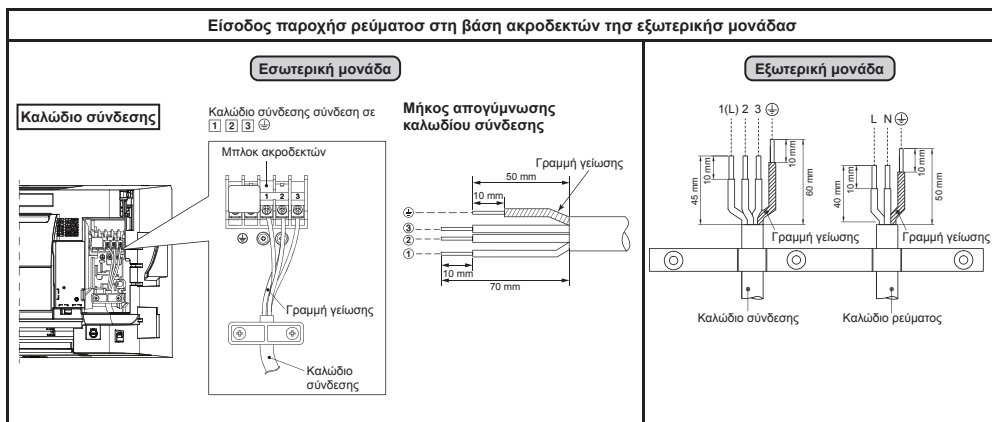

### Διάγραμμα καλωδίωσης εισόδου παροχής ρεύματος για πολυδιαριούμενο σύστημα Inverter (IMS)

#### Είσοδος παροχής ρεύματος στη εξωτερική βάση ακροδεκτών

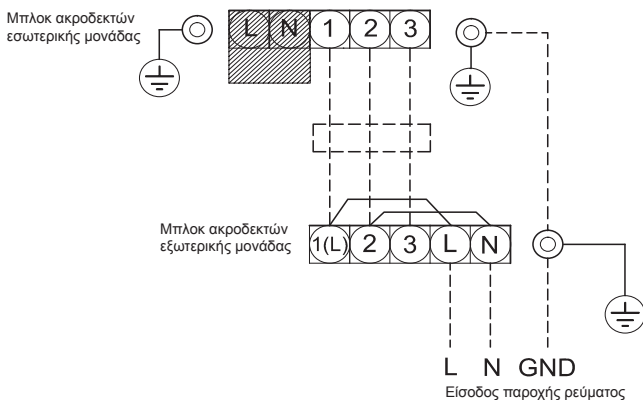

#### **ΠΡΟΣΟΧΗ**

1. Η παροχή ρεύματος πρέπει να είναι αυτή που αναγράφεται στο κλιματιστικό.
  2. Προετοιμάστε την παροχή για αποκλειστική χρήση με το κλιματιστικό.
  3. Πρέπει να χρησιμοποιείται ασφαλειοδιακόπτης για τη γραμμή παροχής ρεύματος αυτού του κλιματιστικού.
  4. Φροντίστε η παροχή ρεύματος και το καλώδιο σύνδεσης να είναι κατάλληλα ως προς το μέγεθος και τη μέθοδο καλωδίωσης.
  5. Όλα τα καλώδια πρέπει να είναι συνδεδεμένα σταθερά.
  6. Υπολογίστε με αρκετή ανοχή τις διατομές των καλωδίων.
  7. Η λανθασμένη σύνδεση καλωδίων μπορεί να προκαλέσει το κάψιμο ορισμένων ηλεκτρικών μερών.
  8. Εάν γίνει εσφαλμένη ή ημιτελής καλωδίωση, θα προκληθεί ανάφλεξη ή καπνός.
  9. Αυτό το προϊόν μπορεί να συνδεθεί στην κεντρική παροχή ρεύματος.
- Σύνδεση σε σταθερή καλωδίωση: Στη σταθερή καλωδίωση θα πρέπει να ενσωματωθεί ένας διακόπτης ο οποίος αποσυνδέει όλους τους πόλους και διαθέτει διαχωρισμό επαφών τουλάχιστον 3 mm.



## ΚΑΤΑΛΟΓΟΣ ΕΛΕΓΧΟΥ ΕΓΚΑΤΑΣΤΑΣΗΣ

Μετά την ολοκλήρωση των εργασιών εγκατάστασης, ελέγξτε τα παρακάτω στοιχεία και δώστε αυτό το φύλλο στον χρήστη για να το φυλάξει σε ασφαλές μέρος μαζί με τα Εγχειρίδιο Εγκατάστασης και Κατόχου

Όνομα μοντέλου \_\_\_\_\_

Ημερομηνία ελέγχου \_\_\_\_\_

Ελέγχθηκε από \_\_\_\_\_

**Σημείωση :** Βάλτε ένα σημάδι « ✓ » στο πλαίσιο που επιλέξατε.

### ■ Εργασία σωλήνωσης

| Έλεγχος στοιχείων   | Σύμπτωμα   | Έλεγχος |
|---|--|---------|
| Οι σωλήνες σύνδεσης είναι καθαροί και δεν υπάρχουν βαθουλώματα  | Ανεπαρκής δυναμικότητα κλιματιστικού<br>Δυσλειτουργία συμπιεστή<br>Έκρηξη ή ρήξη συμπιεστή |         |
| Χρήση αντλίας κενού για την ολοκλήρωση της αναρρόφησης          |  |         |
| Δεν διαπιστώθηκε διαρροή αερίου ή απόφραξη                      |  |         |
| Οι βαλβίδες σέρβις είναι πλήρως ανοιχτές πριν από τη λειτουργία |  |         |

### ■ Εργασία καλωδίωσης

| Έλεγχος στοιχείων  | Σύμπτωμα                              | Έλεγχος |
|--|---------------------------------------|---------|
| Τα ηλεκτρικά καλώδια έχουν συνδεθεί σωστά  | Κάηκε, Χωρίς λειτουργία               |         |
| Χρησιμοποιήστε ασφαλειοδιακόπτη για σύνδεση στην κύρια παροχή ρεύματος                                 | Κάηκε, Χωρίς μη φυσιολογική προστασία |         |
| Τα μονωτικά υλικά καλωδίωσης είναι σε καλή κατάσταση   | Κάηκε, Ηλεκτρική διαρροή              |         |
| Χρησιμοποιήστε το καθορισμένο μέγεθος/καλώδια ονομαστικής τιμής  | Κάηκε                                 |         |
| Το καλώδιο γείωσης πρέπει να εγκατασταθεί σύμφωνα με το Εγχειρίδιο Εγκατάστασης και Κατόχου Κατασκευής | Ηλεκτρική διαρροή ή ηλεκτροπληξία     |         |

### ■ Εργασία αποστράγγισης

| Έλεγχος στοιχείων                                | Σύμπτωμα                 | Έλεγχος |
|--|--------------------------|---------|
| Ο σωλήνας αποστράγγισης είναι σωστά συνδεδεμένος | Διαρροή ή στάξιμο νερού  |         |
| Ο σωλήνας αποστράγγισης είναι καλά μονωμένος     | Στάξιμο νερού ή υγρασίας |         |

### Παρατήρηση

- Όλα τα στοιχεία ελέγχου, ανατρέξτε στη διαδικασία από το Εγχειρίδιο Εγκατάστασης και Κατόχου Κατασκευής.

# ΕΓΧΕΙΡΙΔΙΟ ΚΑΤΟΧΟΥ

## 1 ΕΝΔΕΙΞΕΙΣ ΕΣΩΤΕΡΙΚΗΣ ΜΟΝΑΔΑΣ

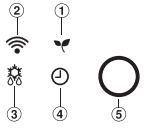

- ① ECO (Λευκό)
- ② Πρόσβαση Wi-Fi (Λευκό)
- ③ Ισχύρι απόμυξη (Λευκό)
- ④ Χρονοδιακόπτης (Λευκό)
- ⑤ Τρόπος λειτουργίας  
- Ψύξη (Μπλε)  
- Θέρμανση (Πορτοκαλί)

• Η φωτεινότητα της οθόνης μπορεί να προσαρμοστεί, ακολουθήστε τη διαδικασία στην ενότητα ⑪.

## 2 ΠΡΟΕΤΙΜΑΣΙΑ ΠΡΙΝ ΑΠΟ ΤΗ ΧΡΗΣΗ

### Προετοιμασία των φίλτρων

1. Ανοίξτε τη γρίλια εισόδου του αέρα και αφαιρέστε τα φίλτρα αέρα.
2. Τοποθετήστε τα φίλτρα.  
(βλ. λεπτομέρειες στο εγχειρίδιο εγκατάστασης).

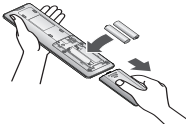

### Τοποθέτηση των μπαταριών (κατά τη χρήση της ασύρματης λειτουργίας.)

1. Αφαιρέστε το στρώσιμο κάλυμμα.
2. Τοποθετήστε 2 νέες μπαταρίες (τύπου AAA), σύμφωνα με τις θέσεις (+) και (-).

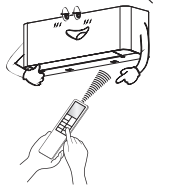

### Επαναφορά τηλεχειριστήριου

1. Αφαίρεση των μπαταριών.
2. Πιέστε .
3. Τοποθετήστε τη μπαταρία.

## 3 ΔΙΕΨΥΞΗ ΡΟΗΣ Α'ΕΡΑ

|   |  |   |
|---|--|---|
| 1 | Πιέστε  : Μετακινήστε την περσίδα στην επιθυμητή θέση στον κατακόρυφο άξονα.   |   |
| 2 | Πιέστε  : Μετακινήστε την περσίδα στην επιθυμητή θέση στον οριζόντιο άξονα.  |   |
| 3 | <p>Πιέστε  : Για την επιλογή λειτουργίας ρύθμισης της περσίδας.</p> <p>  Απενεργοποίηση παλινδρόμησης →  Κατακόρυφη (Πάνω-Κάτω) παλινδρόμηση<br/>  Οριζόντια (Αριστερά-Δεξιά) παλινδρόμηση<br/>  Κατακόρυφη και οριζόντια παλινδρόμηση<br/>  HADA CARE FLOW                 </p> | <p>• Κατακόρυφη (Πάνω-Κάτω) παλινδρόμηση</p> <p>• Οριζόντια (Αριστερά-Δεξιά) παλινδρόμηση</p> <p>• HADA Care flow</p> <p>Η ροή αέρα πηγαίνει προς την οροφή, παρέχοντας έμμεση ροή αέρα στο σώμα και ομοιομορφή θερμοκρασία δωματίου.</p> |

## ΣΗΜΕΙΩΣΗ

- Κατά τη διάρκεια της λειτουργίας HADA Care Flow, τα κουμπιά FIX δεν μπορούν να ενεργοποιηθούν.
- Μη μετακινείτε την περσίδα με το χέρι.
- Η θέση της περσίδας μπορεί να ρυθμίζεται αυτόματα με ορισμένες λειτουργίες.

## 4 ΤΗΛΕΧΕΙΡΙΣΤΗΡΙΟ

- ① Πιπτός υπέρυθρων σημάτων
- ② Κουμπιέ έναρξης/διακοπής
- ③ Κουμπιέ επιλογής λειτουργίας
- ④ Κουμπιέ θερμοκρασίας
- ⑤ Κουμπιέ ταχύτητας ανεμιστήρα
- ⑥ Κουμπιέ επιλογής μενού
- ⑦ Κουμπιέ παλινδρόμησης περσίδων
- ⑧ Κουμπιέ εξόδου
- ⑨ Κουμπιέ ρύθμισης θέσης περσίδων Πάνω-Κάτω
- ⑩ Κουμπιέ ρύθμισης θέσης περσίδων Αριστερά-Δεξιά
- ⑪ "Κουμπιέ ελέγχου"  
\*Κουμπιέ ελέγχου κάτω από το κάλυμμα μπαταριών

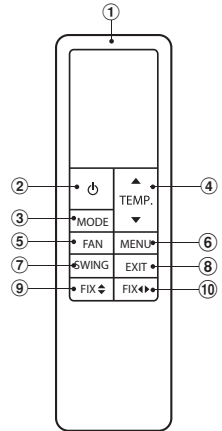
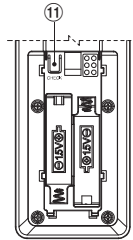

## 5 ΛΕΙΤΟΥΡΓΙΑ ΨΥΞΗΣ / ΑΝΕΜΙΣΤΗΡΑΣ ΜΟΝΟ

1. Πιέστε : Επιλέξτε ψύξη ή ανεμιστήρα μόνο .
2. Πιέστε : Ρυθμίστε στην θερμοκρασία που επιθυμείτε. Min. 17°C, Max. 30°C. Ανεμιστήρας μόνο: Δεν υπάρχει ένδειξη θερμοκρασίας.
3. Πιέστε : Επιλέξτε AUTO, LOW , LOW+ , MED , MED+ , HIGH ή QUIET .

## 6 ΑΥΤΟΜΑΤΗ ΛΕΙΤΟΥΡΓΙΑ

Για να επιλέξετε αυτόματα τη λειτουργία ψύξης, θέρμανσης ή ανεμιστήρας μόνο.

1. Πιέστε : Επιλέξτε Αυτόματο A.
2. Πιέστε : Ρυθμίστε στην θερμοκρασία που επιθυμείτε. Min. 17°C, Max. 30°C.
3. Πιέστε : Επιλέξτε AUTO, LOW , LOW+ , MED , MED+ , HIGH ή QUIET .

## 7 ΘΕΡΜΑΝΣΗ ΚΑΙ ΛΕΙΤΟΥΡΓΙΑ 8°C

1. Πιέστε : Επιλέξτε θέρμανση .
2. Πιέστε : Ρυθμίστε στην θερμοκρασία που επιθυμείτε. Min. 5°C, Max. 30°C.  
Το εύρος θερμοκρασίας 5-16°C είναι η λειτουργία Θέρμανσης με 8°C για χαμηλότερη κατανάλωση ενέργειας.
3. Πιέστε : Επιλέξτε AUTO, LOW , LOW+ , MED , MED+ , HIGH ή QUIET .

## ΣΗΜΕΙΩΣΗ

Κατά τη διάρκεια λειτουργίας 8°C (εύρος θερμοκρασίας 5-16°C), κάποιες λειτουργίες όπως οι QUIET, Hi POWER, TIMER OFF δεν μπορούν να χρησιμοποιηθούν.

## 8 ΛΕΙΤΟΥΡΓΙΑ ΑΦΥΓΡΑΝΣΗΣ

Κατά τη λειτουργία της αφύγρανσης, ελέγχεται αυτόματα και μια λειτουργία περιορισμένης ψύξης.

1. Πιέστε : Επιλέξτε αφύγρανση .
2. Πιέστε : Ρυθμίστε στην θερμοκρασία που επιθυμείτε. Min. 17°C, Max. 30°C.

### ΣΗΜΕΙΩΣΗ

Η ταχύτητα ανεμιστήρα στη λειτουργία DRY έχει ρυθμιστεί στην αυτόματη μόνο.

## 9 ΡΥΘΜΙΣΗ ΜΕΝΟΥ

Για την επιλογή επιπλέον ρυθμίσεων του κλιματιστικού όπως η Επιλογή περσίδων, Hi POWER, OFF Timer, κ.λπ., χρησιμοποιήστε το κουμπί MENU .

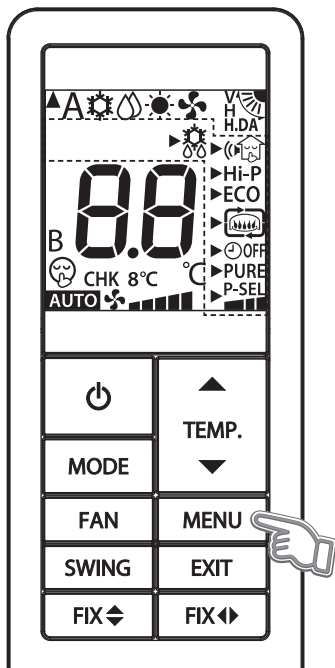

## 9.1 ΛΕΙΤΟΥΡΓΙΑ ΙΣΧΥΡΗΣ ΑΠΟΨΥΞΗΣ



Αναβαθμίστε την ικανότητα απόψυξης όταν η κανονική ικανότητα απόψυξης δεν είναι αρκετή με την αύξηση της τελικής λειτουργίας απόψυξης.

1. Πιέστε το κουμπί MENU για να μεταβείτε στο μενού ρυθμίσεων και πιέστε το κουμπί TEMP. για να επιλέξετε τη λειτουργία Ισχυρής απόψυξης.

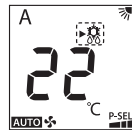
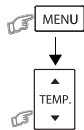

Όταν αναβοσβήνει το τρίγωνο και η λειτουργία, η λειτουργία δεν έχει ρυθμιστεί ακόμα.

2. Επιβεβαιώστε την επιλεγμένη λειτουργία πιέζοντας ξανά το κουμπί MENU.

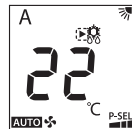

Αναβοσβήνει μόνο το τρίγωνο Η λειτουργία έχει ήδη ρυθμιστεί.

Όταν έχει επιλεγεί η λειτουργία, η οθόνη επιστρέφει στην οθόνη του μενού επιλογών και αναβοσβήνει το τρίγωνο .

3. Βγείτε από την οθόνη του μενού ρυθμίσεων πατώντας το κουμπί EXIT.

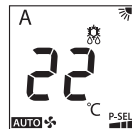

### ΣΗΜΕΙΩΣΗ

- Η Ισχυρή απόψυξη λειτουργεί μόνο στην Αυτόματη λειτουργία και τη λειτουργία Θέρμανσης.

## 9.2 ΑΘΟΡΥΒΟ ΛΕΙΤΟΥΡΓΙΑ (Εξωτερική μονάδα)



Διατηρήστε τη λειτουργία της εξωτερικής μονάδας σε πολύ χαμηλά επίπεδα θορύβου, για να εξασφαλίσετε ότι τόσο εσείς όσο και οι γείτονές σας θα έχετε ήσυχο ύπνο κατά τις νυχτερινές ώρες. Με αυτήν τη λειτουργία, η απόδοση ψύξης ή θέρμανσης θα βελτιστοποιηθεί ώστε να εξασφαλιστεί λειτουργία χωρίς θόρυβο. Η αθόρυβη λειτουργία μπορεί να ρυθμιστεί για έναν από τους ακόλουθους δύο σκοπούς (Αθόρυβο 1 και αθόρυβο 2). Διατίθενται τρεις παράμετροι ρύθμισης: Κανονικό επίπεδο > Αθόρυβο 1 > Αθόρυβο 2.

### Αθόρυβο 1:



- Παρόλο που η λειτουργία παραμένει αθόρυβη, η απόδοση ψύξης ή θέρμανσης εξακολουθεί να βρίσκεται σε προτεραιότητα, προκειμένου να εξασφαλιστεί επαρκής άνεση στο δωμάτιο.
- Αυτή η ρύθμιση παρέχει την ιδανική ισορροπία μεταξύ της απόδοσης ψύξης (ή θέρμανσης) και της ηχητικής στάθμης της εξωτερικής μονάδας.

### Αθόρυβο 2:



- Γίνεται μείωση της απόδοσης ψύξης ή θέρμανσης έναντι της ηχητικής στάθμης σε κάθε περίπτωση, όπου η ηχητική στάθμη της εξωτερικής μονάδας βρίσκεται σε προτεραιότητα.
- Αυτή η ρύθμιση στοχεύει στη μείωση της μέγιστης ηχητικής στάθμης της εξωτερικής μονάδας κατά 4dB(A).

### ΣΗΜΕΙΩΣΗ

- Κατά την ενεργοποίηση της αθόρυβης λειτουργίας, ενδέχεται να προκύψει ανεπαρκής απόδοση ψύξης ή θέρμανσης.

## Ρύθμιση αθόρυβης λειτουργίας

1. Πιέστε το κουμπί MENU για να μεταβείτε στο μενού ρυθμίσεων και πιάστε το κουμπί TEMP. για να επιλέξετε τη λειτουργία Αθόρυβο.

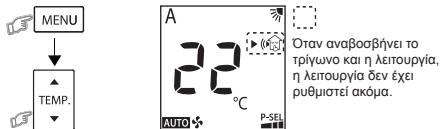

2. Μεταβείτε στη λειτουργία ΑΘΟΥΡΥΒΟ πιέζοντας το κουμπί MENU. Το τρίγωνο θα σταματήσει να αναβοσβήνει και θα αρχίσει να αναβοσβήνει η επιλεγμένη λειτουργία.

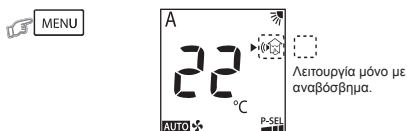

3. Επιλέξτε την ΑΘΟΥΡΥΒΟ λειτουργία πιέζοντας το κουμπί TEMP.

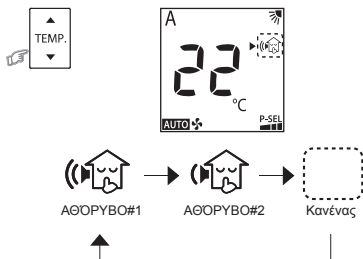

4. Επιβεβαιώστε την επιλεγμένη λειτουργία πιέζοντας ξανά το κουμπί MENU.

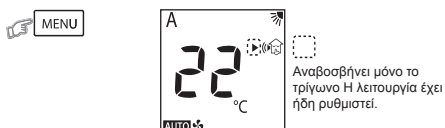

Όταν έχει επιλεγεί η λειτουργία, η οθόνη επιστρέφει στην οθόνη του μενού επιλογών και αναβοσβήνει το τρίγωνο

5. Βγείτε από την οθόνη του μενού ρυθμίσεων με το κουμπί EXIT.

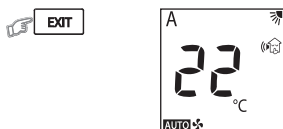

## 9.3 ΛΕΙΤΟΥΡΓΙΑ Hi POWER

## Hi-P

Για τον αυτόματο έλεγχο της θερμοκρασίας του δωματίου και της ροής αέρα για ταχύτερη ψύξη ή θέρμανση (εκτός από τις λειτουργίες DRY και FAN ONLY).

1. Πιέστε το κουμπί MENU για να μεταβείτε στο μενού ρυθμίσεων και πιάστε το κουμπί TEMP. για να επιλέξετε τη λειτουργία Hi POWER.

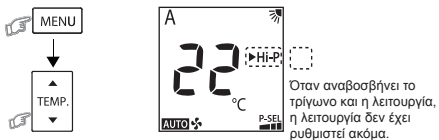

2. Επιβεβαιώστε την επιλεγμένη λειτουργία πιέζοντας ξανά το κουμπί MENU.

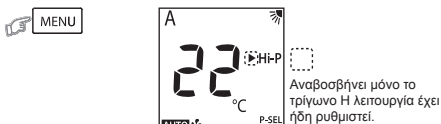

Όταν έχει επιλεγεί η λειτουργία, η οθόνη επιστρέφει στην οθόνη του μενού επιλογών και αναβοσβήνει το τρίγωνο

3. Βγείτε από την οθόνη του μενού ρυθμίσεων με το κουμπί EXIT.

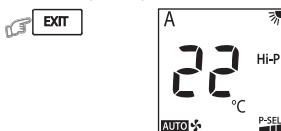

## 9.4 ΛΕΙΤΟΥΡΓΙΑ ECO

## ECO

Για τον αυτόματο έλεγχο της θερμοκρασίας του δωματίου για εξοικονόμηση ενέργειας (εκτός από τις λειτουργίες DRY και FAN ONLY).

1. Πιέστε το κουμπί MENU για να μεταβείτε στο μενού ρυθμίσεων και πιάστε το κουμπί TEMP. για να επιλέξετε τη λειτουργία ECO.

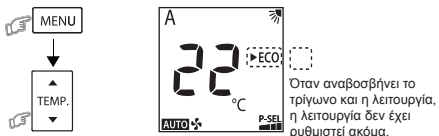

2. Επιβεβαιώστε την επιλεγμένη λειτουργία πιέζοντας ξανά το κουμπί MENU.



Όταν έχει επιλεγεί η λειτουργία, η οθόνη επιστρέφει στην οθόνη του μενού επιλογών και αναβοσβήνει το τρίγωνο

3. Βγείτε από την οθόνη του μενού ρυθμίσεων με το κουμπί EXIT.

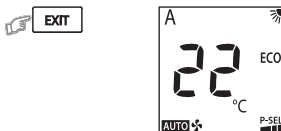

## ΣΗΜΕΙΩΣΗ

- Λειτουργία ψύξης: η καθορισμένη θερμοκρασία θα αυξάνεται αυτόματα κατά 1 βαθμό/ώρα για 2 ώρες (μέγιστη αύξηση 2 βαθμοί). Για τη λειτουργία θέρμανσης η καθορισμένη θερμοκρασία θα μειώνεται.

## 9.5 ΛΕΙΤΟΥΡΓΙΑ ΕΣΤΙΑΣ



Διατηρήστε τον ανεμιστήρα της εσωτερικής μονάδας σε συνεχή λειτουργία κατά την απενεργοποίηση του θερμοστάτη, προκειμένου να εξασφαλιστεί η κυκλοφορία θερμότητας από άλλες πηγές στο δωμάτιο. Διατίθενται τρεις παράμετροι ρύθμισης:

Προεπιλεγμένη ρύθμιση > Εστία 1 > Εστία 2.

### Εστία 1:



- Όταν η θέρμανση είναι απενεργοποιημένη, ο ανεμιστήρας της εσωτερικής μονάδας θα συνεχίσει να λειτουργεί με την ίδια ταχύτητα που επιλέχθηκε προηγουμένως από τον τελικό χρήστη.

### Εστία 2:



- Όταν η θέρμανση είναι απενεργοποιημένη, ο ανεμιστήρας της εσωτερικής μονάδας θα συνεχίσει να λειτουργεί στην πολύ χαμηλή ταχύτητα που έχει οριστεί από το εργοστάσιο.

## Ρύθμιση λειτουργίας εστίας

- Πιέστε το κουμπί MENU για να μεταβείτε στο μενού ρυθμίσεων και πιέστε το κουμπί TEMP. για να επιλέξετε τη λειτουργία ΕΣΤΙΑ.

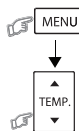

Όταν αναβοσβήνει το τρίγωνο και η λειτουργία, η λειτουργία δεν έχει ρυθμιστεί ακόμα.

- Μεταβείτε στη λειτουργία ΕΣΤΙΑ πιέζοντας το κουμπί MENU. Το τρίγωνο θα σταματήσει να αναβοσβήνει και θα αρχίσει να αναβοσβήνει η επιλεγμένη λειτουργία.



Λειτουργία μόνο με αναβόσβημα.

- Επιλέξτε τη λειτουργία ΕΣΤΙΑ πιέζοντας το κουμπί TEMP.



- Επιβεβαιώστε την επιλεγμένη λειτουργία πιέζοντας ξανά το κουμπί MENU.



Αναβοσβήνει μόνο το τρίγωνο Η λειτουργία έχει ήδη ρυθμιστεί.

Όταν έχει επιλεγεί η λειτουργία, η οθόνη επιστρέφει στην οθόνη του μενού επιλογών και αναβοσβήνει το τρίγωνο

- Βγείτε από την οθόνη του μενού ρυθμίσεων με το κουμπί EXIT.



## ΣΗΜΕΙΩΣΗ

- Με τη λειτουργία εστίας σε λειτουργία θέρμανσης, ο ανεμιστήρας της εσωτερικής μονάδας λειτουργεί πάντα και μπορεί να παρουσιαστεί κρύο ρεύμα αέρα.
- Η λειτουργία εστίας λειτουργεί μόνο στη λειτουργία Θέρμανσης.
- Η εστία δεν λειτουργεί με τον συνδυασμό πολλαπλών συστημάτων IMS.

## 9.6 ΛΕΙΤΟΥΡΓΙΑ ΧΡΟΝΟΔΙΑΚΟΠΤΗ ΑΠΕΝΕΡΓΟΠΟΙΗΣΗΣ



Για να ρυθμίσετε τον χρονοδιακόπτη OFF όταν το κλιματιστικό είναι σε λειτουργία.

- Πιέστε το κουμπί MENU για να μεταβείτε στο μενού ρυθμίσεων και πιέστε το κουμπί TEMP. για να επιλέξετε τη λειτουργία TIMER OFF.

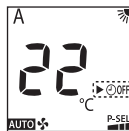
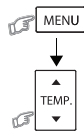

Όταν αναβοσβήνει το τρίγωνο και η λειτουργία, η λειτουργία δεν έχει ρυθμιστεί ακόμα.

- Μεταβείτε στη λειτουργία TIMER πιέζοντας το κουμπί MENU. Το τρίγωνο θα σταματήσει να αναβοσβήνει και θα αρχίσει να αναβοσβήνει η επιλεγμένη λειτουργία.

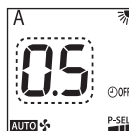

Λειτουργία αναβόσβηματος ώρας.

- Επιλέξτε TIMER OFF πιέζοντας το κουμπί TEMP. Μπορείτε να επιλέξετε στη λειτουργία TIMER OFF από 0,5 - 12 ώρες.

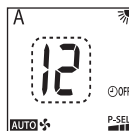

- Επιβεβαιώστε τη λειτουργία TIMER OFF πιέζοντας το κουμπί MENU.

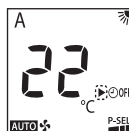

Αναβοσβήνει μόνο το τρίγωνο Η λειτουργία έχει ήδη ρυθμιστεί.

Όταν έχει επιλεγεί η λειτουργία, η οθόνη επιστρέφει στην οθόνη του μενού επιλογών και αναβοσβήνει το τρίγωνο

- Βγείτε από την οθόνη του μενού ρυθμίσεων με το κουμπί EXIT.

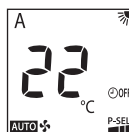

## ΣΗΜΕΙΩΣΗ

- Η ρύθμιση θα αποθηκευθεί για την επόμενη παρόμοια λειτουργία.

## Ακύρωση TIMER OFF

6. Όταν έχει ήδη ρυθμιστεί η λειτουργία TIMER OFF (αρ. 5), πιάστε το κουμπί MENU και πιάστε το κουμπί TEMP. για να επιλέξετε TIMER OFF.

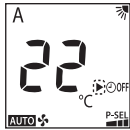
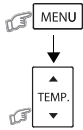

Αναβοσβήνει μόνο το τρίγωνο Η λειτουργία έχει ήδη ρυθμιστεί.

7. Πιάστε ξανά το κουμπί MENU για να ακυρώσετε τη λειτουργία TIMER OFF.

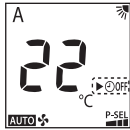

Όταν αναβοσβήνει το τρίγωνο και η λειτουργία, η λειτουργία δεν έχει ρυθμιστεί ακόμα.

8. Βγείτε από την οθόνη του μενού ρυθμίσεων με το κουμπί EXIT.



## 9.7 ΛΕΙΤΟΥΡΓΙΑ PURE (ΙΟΝΙΣΤΗ)

## PURE

Η αποδοτικότητα της παγίδευσης των αιωρούμενων σωματιδίων στον αέρα επιταχύνεται από ρύπους ιονιστή όπως βακτήρια, οσμές, καπνός, σκόνη και ιούς που παγιδεύονται και απενεργοποιούνται από τον ιονιστή.

1. Πιάστε το κουμπί MENU για να μεταβείτε στο μενού ρυθμίσεων και πιάστε το κουμπί TEMP. για να επιλέξετε τη λειτουργία PURE.

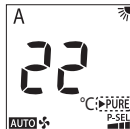
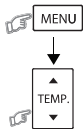

Όταν αναβοσβήνει το τρίγωνο και η λειτουργία, η λειτουργία δεν έχει ρυθμιστεί ακόμα.

2. Επιβεβαιώστε την επιλεγμένη λειτουργία πιέζοντας ξανά το κουμπί MENU.



Αναβοσβήνει μόνο το τρίγωνο Η λειτουργία έχει ήδη ρυθμιστεί.

Όταν έχει επιλεγεί η λειτουργία, η οθόνη επιστρέφει στην οθόνη του μενού επιλογών και αναβοσβήνει το τρίγωνο .

3. Βγείτε από την οθόνη του μενού ρυθμίσεων με το κουμπί EXIT.

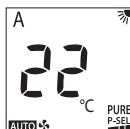

## ΣΗΜΕΙΩΣΗ

- Η λειτουργία του ιονιστή δεν αφαιρεί τις βλαβερές ουσίες από τον καπνό του τσιγάρου (μονοξειδίο του άνθρακα κ.λπ.). Ανοίγετε περιστασιακά ένα παράθυρο για αερισμό.
- Η συσσώρευση βρομιάς, καπνού ή ένα εξαιρετικά υγρό περιβάλλον μπορεί να προκαλέσει δυσλειτουργία της λειτουργίας ιονιστή. Σε αυτή την περίπτωση, συνιστάται να καθαρίσετε το κλιματιστικό και να το αφήσετε να στεγνώσει πριν το θέσετε σε λειτουργία.

## 9.8 ΛΕΙΤΟΥΡΓΙΑ ΕΠΙΛΟΓΗΣ ΙΣΧΥΟΣ



Αυτή η λειτουργία χρησιμοποιείται όταν ο ασφαλειοδιακόπτης είναι κοινός και για άλλες ηλεκτρικές συσκευές. Περιορίζει τη μέγιστη κατανάλωση ρεύματος και ισχύος σε 100%, 75% ή 50%, μέσω της επιλογής POWER-SELECTION. Όσο χαμηλότερο το ποσοστό, τόσο υψηλότερη η εξοικονόμηση και τόσο μεγαλύτερη η διάρκεια ζωής του συμπιεστή.

## ΣΗΜΕΙΩΣΗ

- Λόγω του ότι η λειτουργία POWER-SELECTION περιορίζει το μέγιστο ρεύμα, μπορεί να επέλθει ακατάλληλη χωρητικότητα.

1. Πιάστε το κουμπί MENU για να μεταβείτε στο μενού ρυθμίσεων και πιάστε το κουμπί TEMP. για να επιλέξετε τη λειτουργία POWER-SEL.

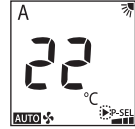
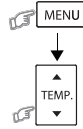

Αναβοσβήνει μόνο το τρίγωνο.

2. Μεταβείτε στη ρύθμιση POWER-SEL πιέζοντας ξανά το κουμπί MENU.

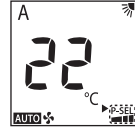

Λειτουργία μόνο με αναρρόβηγμα.

3. Επιλέξτε επίπεδο POWER-SEL πιέζοντας το κουμπί TEMP.

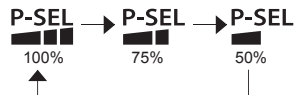
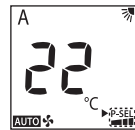

4. Επιβεβαιώστε το επίπεδο POWER-SEL πιέζοντας το κουμπί MENU.

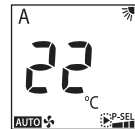

Αναβοσβήνει μόνο το τρίγωνο Η λειτουργία έχει ήδη ρυθμιστεί.

Όταν έχει επιλεγεί η λειτουργία, η οθόνη επιστρέφει στην οθόνη του μενού επιλογών και αναβοσβήνει το τρίγωνο .

5. Βγείτε από την οθόνη του μενού ρυθμίσεων με το κουμπί EXIT.

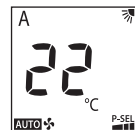

10

## ΛΕΙΤΟΥΡΓΙΑ ΧΕΙΡΟΚΙΝΗΤΗΣ ΑΠΟΨΥΞΗΣ

Για την απόψυξη του εναλλάκτη θερμότητας της εξωτερικής μονάδας κατά τη λειτουργία Θέρμανσης.

Πατήστε παρατεταμένα για 5 δευτερόλεπτα το  : και κατόπιν η οθόνη του τηλεχειριστηρίου θα εμφανίσει την ένδειξη dF όπως στην εικόνα ① για 2 δευτερόλεπτα.

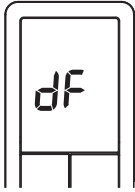







①

11

## ΡΥΘΜΙΣΗ ΦΩΤΕΙΝΟΤΗΤΑΣ ΛΥΧΝΙΑΣ

Για να μειώσετε τη φωτεινότητα της λυχνίας ή για να τη σβήσετε.

1. Πατήστε παρατεταμένα το  για 3 δευτερόλεπτα έως ότου το επίπεδο φωτεινότητας (d0, d1, d2 ή d3) εμφανιστεί στην οθόνη LCD του τηλεχειριστηρίου και αφήστε το κουμπί.
2. Πιέστε το  Ανύψωση ή  Μείωση : το για να ρυθμίσετε τη φωτεινότητα σε 4 επίπεδα.

| Οθόνη LCD τηλεχειριστηρίου | Προβολή λειτουργίας  | Φωτεινότητα |
|----------------------------|--|-------------|
| d3                         | <br>Η λυχνία ανάβει με πλήρη φωτεινότητα.                               | 100%        |
| d2                         | <br>Η λυχνία ανάβει με 50% φωτεινότητα.                                 | 50%         |
| d1                         | <br>Η λυχνία ανάβει με 50% φωτεινότητα και η λυχνία λειτουργίας σβήνει. | 50%         |
| d0                         | <br>Όλα τα λαμπάκια σβήνουν.  | Όλα σβήνουν |

- Για ρύθμιση d1 και d0 το λαμπάκι ανάβει για 5 δευτερόλεπτα πριν να σβήσει.

12

## ΡΥΘΜΙΣΗ ΛΕΙΤΟΥΡΓΙΑΣ ΑΥΤΟΜΑΤΗΣ ΕΠΑΝΕΚΚΙΝΗΣΗΣ

Αυτό το προϊόν είναι σχεδιασμένο ώστε μετά από μια διακοπή ρεύματος να είναι δυνατή η επανεκκίνηση αυτόματα με τον ίδιο τρόπο λειτουργίας όπως πριν τη διακοπή.

### ΠΛΗΡΟΦΟΡΙΕΣ

Το προϊόν αυτό έχει σταλεί από το εργοστάσιο με τη λειτουργία Αυτόματη επανεκκίνησης ON.  
OFF το εάν δεν απαιτείται αυτή η λειτουργία.

### Πώς να ενεργοποιήσετε OFF τη λειτουργία αυτόματη επανεκκίνησης

- Πιέστε και κρατήστε πατημένο το κουμπί [RESET] στην εσωτερική μονάδα για 3 δευτερόλεπτα (Ακουύεται ένας χαρακτηριστικός ήχος 3 φορές αλλά η λυχνία OPERATION δεν αναβοσβήνει).

### Πώς να ενεργοποιήσετε ON τη λειτουργία αυτόματη επανεκκίνησης

- Πιέστε και κρατήστε πατημένο το κουμπί [RESET] στην εσωτερική μονάδα για 3 δευτερόλεπτα (Ακουύεται ένας χαρακτηριστικός ήχος μπιπ 3 φορές και η λυχνία OPERATION αναβοσβήνει 5 φορές/δευ. για 5 δευτερόλεπτα).



### ΣΗΜΕΙΩΣΗ

- Σε περίπτωση ρύθμισης του χρονοδιακόπτη σε θέση ON ή OFF, η AUTO RESTART OPERATION δεν ενεργοποιείται.

13

## ΛΕΙΤΟΥΡΓΙΑ ΑΥΤΟΜΑΤΟΥ ΚΑΘΑΡΙΣΜΟΥ (ΜΟΝΟ ΣΤΙΣ ΛΕΙΤΟΥΡΓΙΕΣ ΨΥΞΗΣ ΚΑΙ ΑΦΥΓΡΑΝΣΗΣ)

Για να προστατευθείτε από τις άσχημες οσμές που εκλύονται λόγω της υγρασίας στην εσωτερική μονάδα.

1. Εάν το κουμπί  πατηθεί μία φορά κατά τη διάρκεια των λειτουργιών «Ψύξη» ή «Αφύγρανση», ο ανεμιστήρας θα συνεχίσει να λειτουργεί για άλλα 30 λεπτά και, στη συνέχεια, θα απενεργοποιηθεί αυτόματα. Αυτό θα μειώσει την υγρασία στην εσωτερική μονάδα.
2. Για να σταματήσετε αμέσως τη μονάδα, πατήστε το  για περισσότερο από 2 φορές μέσα σε 30 δευτερόλεπτα.

14

## ΠΡΟΣΩΡΙΝΉ ΛΕΙΤΟΥΡΓΙΑ

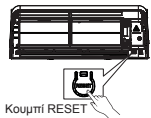

- Εάν χάσετε το τηλεχειριστήριο σας ή αποφορτιστεί.
- Πιέζοντας το κουμπί RESET, η μονάδα μπορεί να τεθεί σε λειτουργία ή εκτός λειτουργίας, χωρίς τη χρήση του τηλεχειριστηρίου.
  - Ο τρόπος λειτουργίας ρυθμίζεται σε λειτουργία AUTOMATIC, η προεπιλεγμένη θερμοκρασία είναι 24°C και η λειτουργία ανεμιστήρα είναι στην αυτόματη ταχύτητα.



## 15 ΕΠΙΛΟΓΗ ΤΗΛΕΧΕΙΡΙΣΤΗΡΙΟΥ Α-Β

Για να διαχωρίσετε τη χρήση του τηλεχειριστηρίου για κάθε εσωτερική μονάδα, στην περίπτωση που έχουν εγκατασταθεί 2 κλιματιστικά σε κοντινή απόσταση.

### Ρύθμιση τηλεχειριστηρίου Β

1. Πιέστε το κουμπί RESET στην εσωτερική μονάδα για να ενεργοποιήσετε ON το κλιματιστικό.
2. Στρέψτε το τηλεχειριστήριο προς την εσωτερική μονάδα.
3. Πιέστε παρατεταμένα το κουμπί  στην πίσω πλευρά του Τηλεχειριστηρίου και θα εμφανιστεί στην οθόνη η ένδειξη «00». (Εικόνα ①)
4. Πιέστε το  ενώ πατάτε το . Θα εμφανιστεί η ένδειξη «B» στην οθόνη, θα εξαφανιστεί η ένδειξη «00» και το κλιματιστικό θα απενεργοποιηθεί OFF. Απομνημονεύεται το τηλεχειριστήριο Β. (Εικόνα ②)

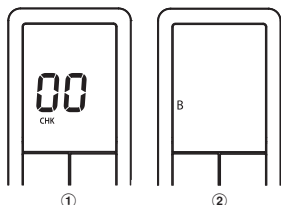

### ΣΗΜΕΙΩΣΗ

1. Επαναλάβετε το παραπάνω βήμα για να ρυθμίσετε το τηλεχειριστήριο σε Α.
2. Το τηλεχειριστήριο Α δεν εμφανίζει την ένδειξη «Α».
3. Η προεπιλεγμένη εργοστασιακή ρύθμιση του τηλεχειριστηρίου είναι Α.

## 16 ΛΕΙΤΟΥΡΓΙΑ ΚΑΙ ΑΠΟΔΟΣΗ

1. Χαρακτηριστικό προστασίας τριών λεπτών: Αποτρέπει την ενεργοποίηση της μονάδας για 3 λεπτά, όταν ενεργοποιηθεί αμέσως μετά από διακοπή λειτουργίας ή ο διακόπτης τροφοδοσίας ρυθμιστεί στο ON.
2. Λειτουργία προθέρμανσης: Θερμαίνει τη μονάδα επί 5 λεπτά πριν ξεκινήσει η λειτουργία θέρμανσης.
3. Έλεγχος θερμού αέρα: Όταν η θερμοκρασία του δωματίου φτάσει στην καθορισμένη θερμοκρασία, η ταχύτητα του ανεμιστήρα μειώνεται αυτόματα και η εξωτερική μονάδα παύει να λειτουργεί.
4. Αυτόματη απόψυξη: Οι ανεμιστήρες θα σταματήσουν κατά τη διάρκεια της λειτουργίας απόψυξης.
5. Θερμική απόδοση: Θερμότητα απορροφάται από τον εξωτερικό χώρο και αποδίδεται στο δωμάτιο. Όταν η θερμοκρασία έξω είναι πολύ χαμηλή, χρησιμοποιήστε μια άλλη κατάλληλη συσκευή θέρμανσης σε συνδυασμό με το κλιματιστικό.
6. Πρόβλεψη συσσωρευμένου χιονιού: Επιλέξτε τη θέση της εξωτερικής μονάδας σε σημείο που να μην είναι εκτεθειμένη συσσωρευση χιονιού, φύλλων ή άλλων υπολειμμάτων, ανάλογα με την εποχή.
7. Ενδέχεται να ακούγεται κάποιος ελαφρύς ήχος τριξίματος όταν λειτουργεί η μονάδα. Αυτό είναι φυσιολογικό καθώς το τριξίμο μπορεί να προκαλείται από τη διαστολή/συστολή του πλαστικού.

### ΣΗΜΕΙΩΣΗ

- Τα στοιχεία 2 έως 6 αναφέρονται στο μοντέλο θέρμανσης.

#### Συνθήκες λειτουργίας κλιματιστικό

| Λειτουργία \ Θερμ. | Εξωτερική θερμοκρασία | Θερμοκρασία δωματίου |
|--------------------|-----------------------|----------------------|
| Θέρμανση           | -20°C ~ 24°C          | 0°C ~ 28°C           |
| Ψύξη               | -15°C ~ 46°C          | 21°C ~ 32°C          |
| Αφύγραση           | -15°C ~ 46°C          | 17°C ~ 32°C          |

\* Αν συνδέεται σε πολλαπλούς τύπους, ανατρέξτε στις πληροφορίες που παρέχονται με την εξωτερική μονάδα.

## 17 ΣΥΝΤΗΡΗΣΗ

### ΠΡΟΣΟΧΗ

- Πρώτα απενεργοποιήστε τον ασφαλειοδιακόπτη.

### Εσωτερική μονάδα και τηλεχειριστήριο

- Καθαρίστε την εσωτερική μονάδα και το τηλεχειριστήριο, όποτε χρειάζεται, με ένα βρεγμένο πανί.
- Μην χρησιμοποιείτε βενζίνη, διαλυτικά, σκόνη υαλισματος ή ξεσκονόπανο με χημικές ουσίες.

### Φίλτρο αέρα

Καθαρίζετε τα κάθε 2 εβδομάδες.

1. Ανοίξτε τη γρίλια εισόδου αέρα.
2. Αφαιρέστε τα φίλτρα αέρα.
3. Σκουπίστε με ηλεκτρική σκούπα ή πλύνετε και έπειτα στεγνώστε τα.
4. Τοποθετήστε πάλι τα φίλτρα και κλείστε τη γρίλια εισόδου αέρα.

## 18 ΑΝΤΙΜΕΤΩΠΙΣΗ ΠΡΟΒΛΗΜΑΤΩΝ (ΣΗΜΕΙΟ ΕΛΕΓΧΟΥ)

| Η μονάδα δεν λειτουργεί.   | Η απόδοση ψύξης ή θέρμανσης είναι αφύσικα χαμηλή.  |
|--|--|
| <ul style="list-style-type: none"><li>• Ο κεντρικός διακόπτης είναι απενεργοποιημένος.</li><li>• Ο ασφαλειοδιακόπτης απενεργοποιείται για να διακόψει την παροχή ρεύματος.</li><li>• Διακοπή ρεύματος.</li><li>• Έχει οριστεί χρονοδιακόπτης ON.</li></ul> | <ul style="list-style-type: none"><li>• Τα φίλτρα είναι φραγμένα από σκόνη.</li><li>• Δεν έχει ρυθμιστεί η κατάλληλη θερμοκρασία.</li><li>• Υπάρχουν ανοικτά παράθυρα ή πόρτες.</li><li>• Η εισαγωγή ή η έξοδος αέρα της εξωτερικής μονάδας έχει μπλοκαριστεί.</li><li>• Η ταχύτητα του ανεμιστήρα είναι ρυθμισμένη πολύ χαμηλά.</li><li>• Ο τρόπος λειτουργίας είναι FAN ή DRY.</li><li>• Η λειτουργία POWER SELECTION έχει ρυθμιστεί στο 75% ή 50% (Η λειτουργία αυτή εξαρτάται από το τηλεχειριστήριο).</li></ul> |

## Toshiba Home AC Control

Επισκεφτείτε το κατάστημα εφαρμογών στη συσκευή σας για να πραγματοποιήσετε λήψη και εγκατάσταση της εφαρμογής Toshiba Home AC Control.



### Εφαρμογή

Λέξη κλειδί : Toshiba Home AC Control

## Υποστήριξη της εφαρμογής Toshiba Home AC Control



iOS : 9.0 ή νεότερη.



Android : Έκδοση 5.0 ή νεότερη.

## Σχετικά με την εφαρμογή Toshiba Home AC Control

1. Η εφαρμογή Toshiba Home AC Control μπορεί να ελέγξει τη λειτουργία του AC μέσω ενός Smartphone ή ενός tablet (κινητή συσκευή) μέσω της σύνδεσης στο internet.
2. Έλεγχος από παντού, το λογισμικό ελέγχου λειτουργεί σε σύστημα Cloud και η κινητή συσκευή μπορεί να ρυθμίσει και να παρακολουθεί τη λειτουργία του AC μέσω της σύνδεσης στο internet.
3. Έλεγχος από όλους, 1 Ασύρματος προσαρμογέας με 5 χρήστες κατά το μέγιστο (χρήση 1 λογαριασμού email για εγγραφή).
4. Έλεγχος συστημάτων πολλαπλών AC, 1 χρήστης μπορεί να ελέγξει 16 AC.
5. Έλεγχος ομάδας.
  - 5.1 Δυνατότητα δημιουργίας και ελέγχου 3 ομάδων AC.
  - 5.2 Δυνατότητα ελέγχου 16 AC ανά ομάδα κατά το μέγιστο.

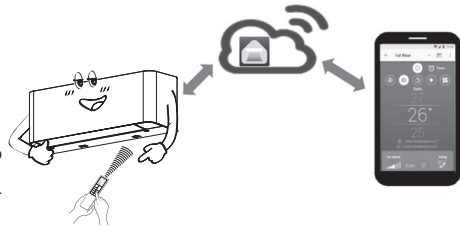

## ΣΗΜΕΙΩΣΗ

1. Ο προσαρμογέας μπορεί να εγγραφεί μόνο 1 διεύθυνση email, αν γίνει εγγραφή με καινούρια διεύθυνση email, η τρέχουσα διεύθυνση email θα είναι άκυρη.
2. 1 διεύθυνση email μπορεί να χρησιμοποιηθεί για την εγγραφή 5 συσκευών για τον έλεγχο του ίδιου AC.

## Διαδικασία εγγραφής

Ανοίξε την εφαρμογή και ακολουθήστε την εγγραφή χρήστη.

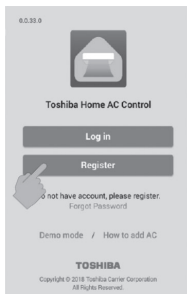

① Πατήστε Register.

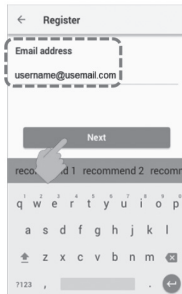

② Εισαγάγετε διεύθυνση email.

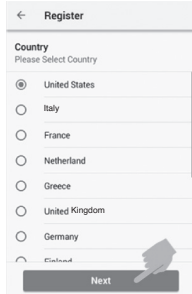

③ Επιλέξτε χώρα.

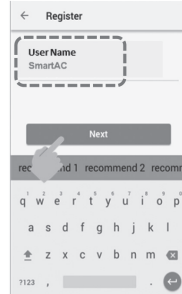

④ Εισαγάγετε όνομα χρήστη.

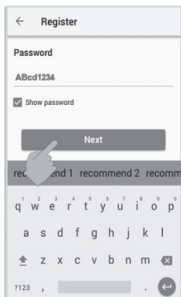

⑤ Εισαγάγετε κωδικό πρόσβασης με 6-10 χαρακτήρες, που να αποτελείται από συνδυασμό γραμμάτων και αριθμών.

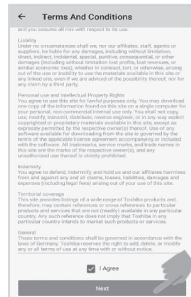

⑥ Ελέγξτε τους όρους και τις προϋποθέσεις.

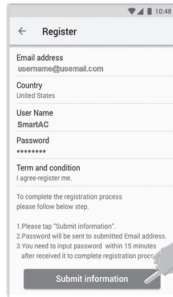

⑦ Επιβεβαιώστε τις πληροφορίες.



⑧ Οι πληροφορίες θα υποβληθούν στο email, κάντε κλικ στον σύνδεσμο για επιβεβαίωση.

## Συνδεθείτε στην εφαρμογή Toshiba Home AC Control

- 1 Συνδέστε τον Ασύρματο προσαρμογέα στο A/C και ενεργοποιήστε την τροφοδοσία ρεύματος.

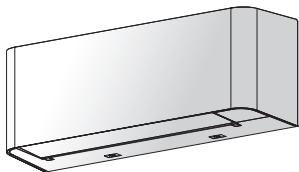

Ενσωματωμένος τύπος, ο ασύρματος προσαρμογέας είναι ήδη εγκατεστημένος με τη μονάδα.

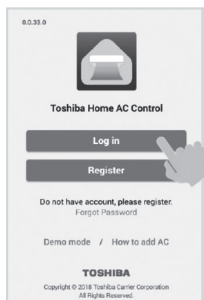

- 2 Ανοίξτε την εφαρμογή και επιλέξτε Log in.



- 2 Εισαγάγετε όνομα χρήστη και κωδικό πρόσβασης.

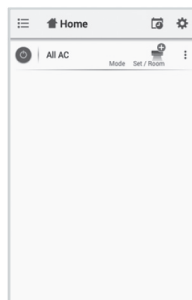

- 4 Επιτυχής σύνδεση.

## Προσθήκη του Ασύρματου προσαρμογέα που θα ελέγχεται από την εφαρμογή Toshiba Home AC Control

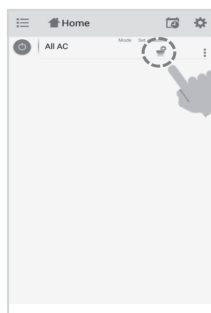

- 1 Επιλέξτε «Add AC (Adapter)» και στις δύο οθόνες παραπάνω.

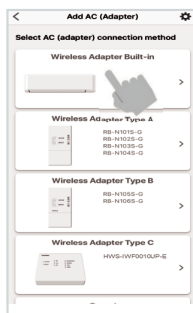
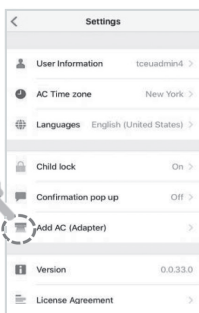

- 2 Επιλέξτε μέθοδο σύνδεσης AC (adapter).

Ενσωματωμένος ασύρματος προσαρμογέας

Ο ασύρματος προσαρμογέας ενεργοποιείται μέσω τηλεχειριστηρίου και Αυτόματης σύνδεσης.

## ΣΗΜΕΙΩΣΗ

Σε περίπτωση αλλαγής δρομολογητή Wi-Fi, αλλαγής του SSID & κωδικού πρόσβασης του δρομολογητή Wi-Fi, αλλαγή καταχωρημένου email ή ασύρματου προσαρμογέα, ο χρήστης πρέπει να κάνει επαναφορά στις εργοστασιακές ρυθμίσεις και να κάνει τη διαδικασία ξανά της προσθήκης του ασύρματου προσαρμογέα.

### 1. Διαδικασία επαναφοράς στις εργοστασιακές ρυθμίσεις

Ενσωματωμένος τύπος: Πατήστε το κουμπί MODE στο τηλεχειριστήριο για 5S και ύστερα πατήστε TEMP. DOWN 1 φορά και ύστερα ενεργοποιήστε τη λειτουργία «dL» πατώντας ξανά το κουμπί MODE.

### 2. Διαδικασία προσθήκης ασύρματου προσαρμογέα

Ενσωματωμένος τύπος: Πιέστε το κουμπί MODE στο τηλεχειριστήριο για 5S για να ενεργοποιηθεί η λειτουργία «AP».

③ Σύνδεση AC (adapter).

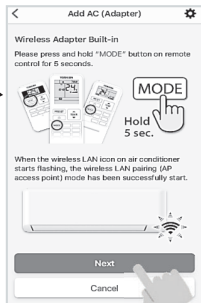
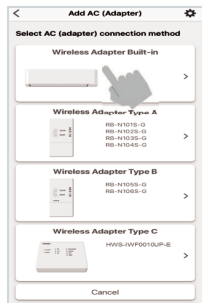

Πατήστε παρατεταμένα το κουμπί MODE για 5 δευτερόλεπτα

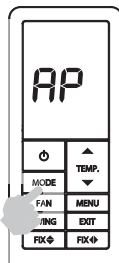

④ Ενεργοποιήστε τον ασύρματο προσαρμογέα με το τηλεχειριστήριο.

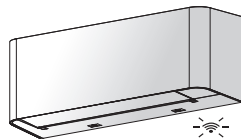

Η λυχνία LED ασύρματης λειτουργίας θα αναβοσβήσει όταν η λειτουργία AP ενεργοποιηθεί



⑤ Συνδεθείτε με τον οικιακό δρομολογητή Wi-Fi.



⑥ Η προσθήκη A/C ολοκληρώθηκε.

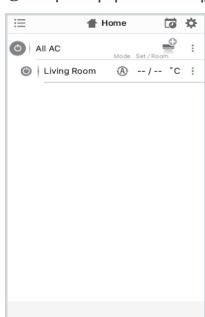

Λειτουργία WPS



Χειροκίνητη εισαγωγή

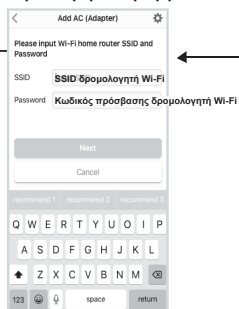

⑦ Επιτυχής σύνδεση.

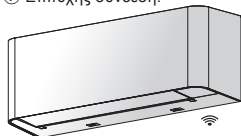

Η λυχνία LED ασύρματης λειτουργίας σταματά να αναβοσβήνει.

Αρχική οθόνη

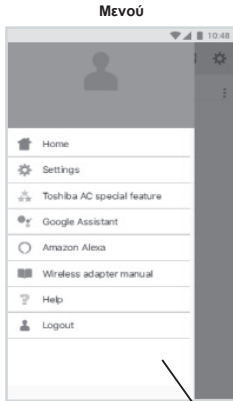

Εβδομαδιαίο πρόγραμμα

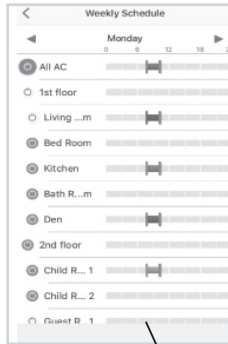

Ρύθμιση

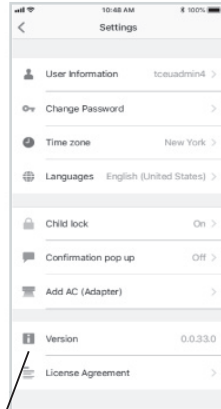

- On/Off όλων των AC
- On/Off ομάδας AC
- On/Off του κάθε AC
- Όνομα ομάδας
- Το AC είναι εκτός δικτύου
- Περιγραφή ειδοποίησης κωδικού ΣΦΑΛΜΑΤΟΣ (αναδυόμενη)
- Προσθήκη AC
- Υπομενού όλα τα AC
  - Προσθήκη ομάδας
  - Διαγραφή ομάδας
  - Ρύθμιση λειτουργίας
- Υπομενού ομάδας
  - Επιλογή AC
  - Αλλαγή ονόματος
  - Ρύθμιση λειτουργίας
- Υπομενού AC
  - Ρύθμιση λειτουργίας
  - Αλλαγή ονόματος
  - Διαγραφή μονάδας AC
- Ρυθμιζόμενη θερμοκρασία / Πραγματική θερμοκρασία δωματίου
- Τρέχων τρόπος λειτουργίας του κάθε AC

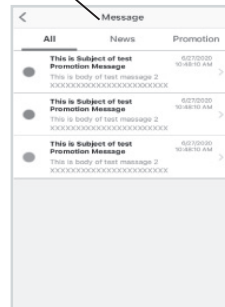
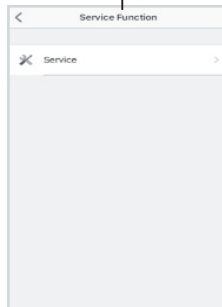
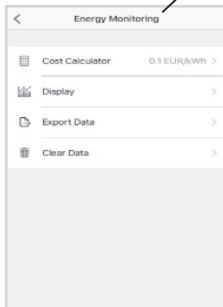

## Ρύθμιση τρόπου λειτουργίας και κατάστασης

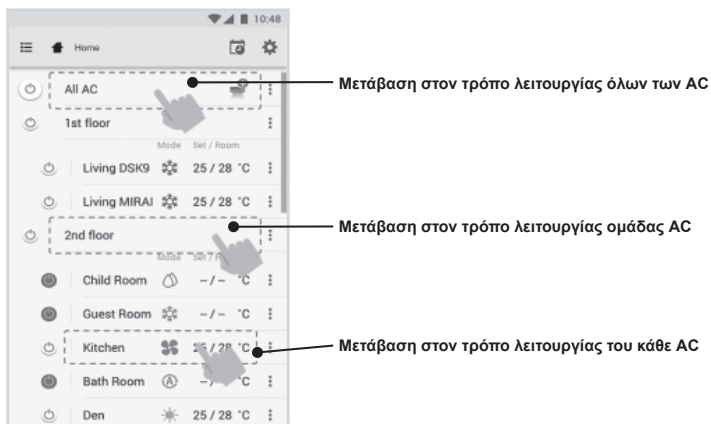

## Επιλογή τρόπου λειτουργίας για την εφαρμογή Toshiba Home AC Control

Παρέχονται 5 τρόποι λειτουργίας



\* Η συγκεκριμένη «λειτουργία θέρμανσης» είναι διαθέσιμη για το προϊόν Αντλία θερμότητας.

**Ρύθμιση στον τρόπο λειτουργίας**

Καρτέλα επιλογής AC

Εβδομαδιαίο πρόγραμμα

Επιλογή τρόπου λειτουργίας

Ρύθμιση χρονοδιακόπτη OFF-ON

Ρυθμισμένη θερμοκρασία

Εσωτερική θερμοκρασία

Εξωτερική θερμοκρασία

**Ρύθμιση χρονοδιακόπτη OFF-ON για 0,5-12 ώρες.**

Off Timer  
Please Select hour

- 0.5
- 1.0
- 1.5
- 2.0
- 2.5
- 3.0
- 9.6

CANCEL START

On Timer  
Please Select hour

- 0.5
- 1.0
- 1.5
- 2.0
- 2.5
- 3.0
- 9.6

CANCEL START

Η ρύθμιση χρονοδιακόπτη ON γίνεται μόνο από τη λειτουργία off

Ρύθμιση ταχύτητας ανεμιστήρα

Fan Speed

AUTO

Swing

Function

P-SEL

ECO

HI POWER

PURE

8°C

H.D.A

Ρύθμιση περιστάδας

Ειδικά χαρακτηριστικά

Room name

10:48

Auto

27

26°C

25

Indoor temperature is 27°C

Outdoor temperature is 22°C

Fan Speed

AUTO

Swing

Λειτουργία Off

## Λειτουργία ομάδας

3 ομάδες κατά το μέγιστο  
1 ομάδα μέγιστο = 16 μονάδες.

### Προσθήκη ομάδας

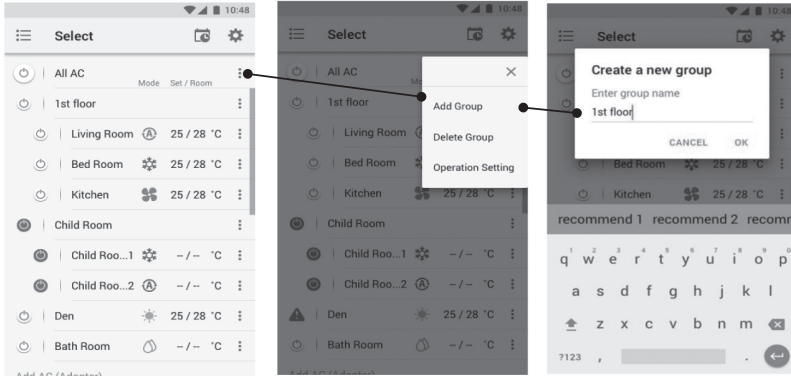

### Προσθήκη AC σε ομάδα

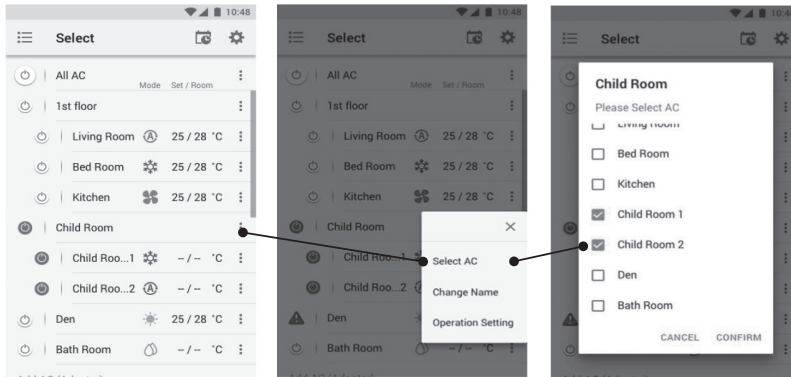

### Διαγραφή AC από ομάδα



## Ρύθμιση εβδομαδιαίου προγράμματος

Επιλογή ημέρας Δευτέρα - Κυριακή

Εβδομαδιαίο πρόγραμμα όλων των AC μονάδων

Εβδομαδιαίο πρόγραμμα όλων των AC μονάδων

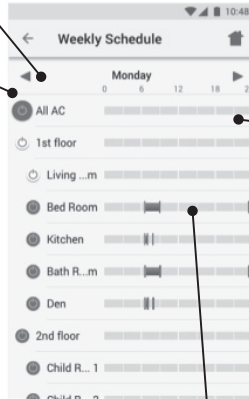
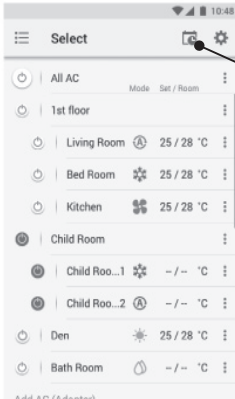

Επιλογή ώρας

Ρύθμιση εβδομαδιαίου προγράμματος για κάθε μονάδα

Επιλογή τρόπου λειτουργίας

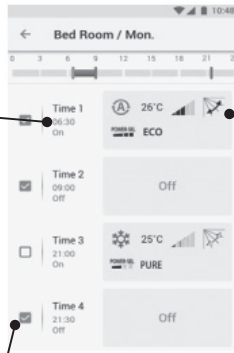

Επιλογή ενεργού προγράμματος με ενεργοποίηση πλαισίου επιλογής

## Ακύρωση εβδομαδιαίου προγράμματος

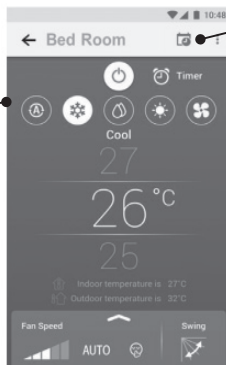
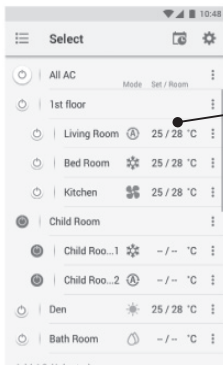

Το εβδομαδιαίο πρόγραμμα δεν έχει ρυθμιστεί

Το εβδομαδιαίο πρόγραμμα είναι ρυθμισμένο αλλά ανενεργό

Το εβδομαδιαίο πρόγραμμα είναι ρυθμισμένο και ενεργό



Σε περίπτωση προβλήματος μπορείτε να ελέγξετε το μενού Help

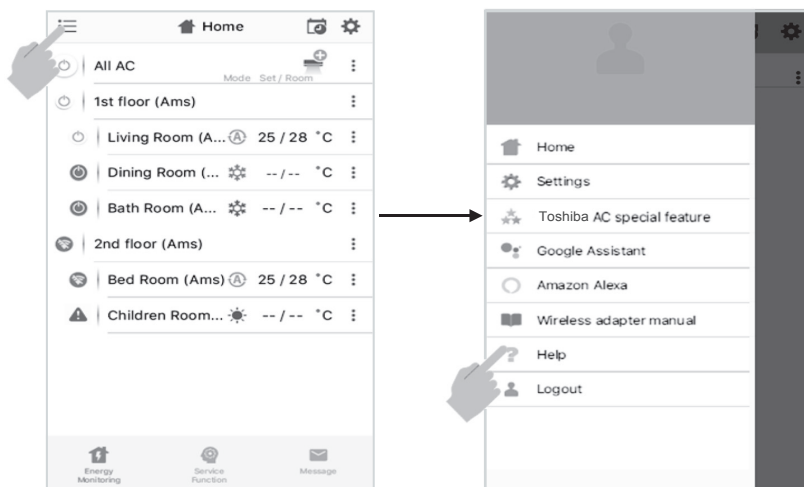

#### ΣΗΜΕΙΩΣΗ

- Η εγκατάσταση, συντήρηση, επίσκεψη και αφαίρεση του ασύρματου προσαρμογέα πρέπει να γίνεται από καταρτισμένο τεχνικό εγκατάστασης ή καταρτισμένο τεχνικό σέρβις.
- Επικοινωνήστε με τον αντιπρόσωπο ή/και το κέντρο σέρβις αν ο εξοπλισμός παρουσιάσει δυσλειτουργία.

# **TOSHIBA**

**CARRIER AIR CONDITIONING (THAILAND) CO., LTD.**

144/9 MOO 5, BANGKADI INDUSTRIAL PARK, TIVANON ROAD, TAMBOL BANGKADI, AMPHUR MUANGPATHUMTHANI, PATHUMTHANI 12000, THAILAND

1145650301A