

TOSHIBA

ΚΛΙΜΑΤΙΣΤΙΚΟ (ΔΙΑΙΡΟΥΜΕΝΟΥ ΤΥΠΟΥ) Εγχειρίδιο εγκατάστασης

R32

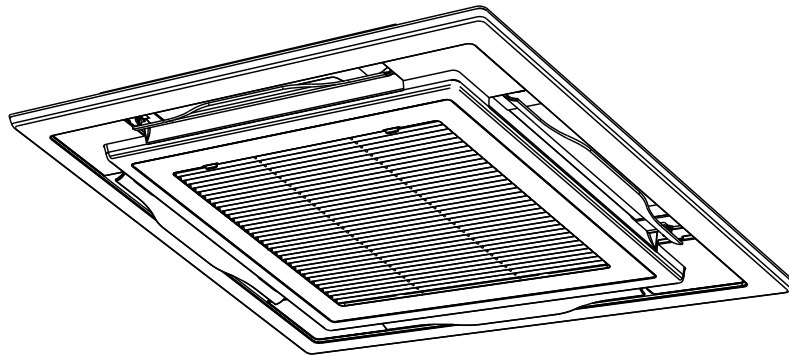

Εσωτερική μονάδα

Για εμπορική χρήση

Όνομα μοντέλου :

Τύπος κασέτας τετραπλής κατεύθυνσης

RAV-HM561UTP-E
RAV-HM801UTP-E
RAV-HM901UTP-E
RAV-HM1101UTP-E
RAV-HM1401UTP-E
RAV-HM1601UTP-E

Σαρώστε τον ΚΩΔΙΚΟ QR για να αποκτήσετε πρόσβαση στο εγχειρίδιο εγκατάστασης και χρήσης στην ιστοσελίδα.

<https://www.toshiba-carrier.co.th/manuals/default.aspx>

Τα εγχειρίδια είναι διαθέσιμα σε γλώσσες όπως AR/BG/CZ/DA/DE/EL/EN/ES/ET/FI/FR/HR/HU/IT/LT/LV/NL/NO/PL/PT/RO/RU/SK/SL/SV/TR.



Αρχικές Οδηγίες











Παρακαλούμε διαβάστε αυτές τις οδηγίες εγκατάστασης προσεκτικά πριν εγκαταστήσετε την κλιματιστική μονάδα.

- Αυτό το εγχειρίδιο περιγράφει τη μέθοδο εγκατάστασης της εσωτερικής μονάδας.
- Για την εγκατάσταση της εξωτερικής μονάδας, ακολουθήστε το Εγχειρίδιο Εγκατάστασης το οποίο συνοδεύει την εξωτερική μονάδα.
- Για την ασφάλειά σας, ακολουθήστε το Εγχειρίδιο εγκατάστασης το οποίο συνοδεύει την εξωτερική μονάδα.

Περιεχόμενα

1	Εξαρτήματα	2
2	Επιλογή μέρους εγκατάστασης	2
3	Εγκατάσταση	4
4	Σωλήνωση αποστράγγισης	6
5	Σωλήνωση ψυκτικού	7
6	Ηλεκτρική σύνδεση	8
7	Ισχύοντα χειριστήρια	11
8	Δοκιμαστική λειτουργία	15
9	Συντήρηση	16
10	Αντιμετώπιση προβλημάτων	18
11	Τεχνικά χαρακτηριστικά	20
12	Παράρτημα	21

1 Εξαρτήματα

Όνομα εξαρτήματος	Ποσότητα	Σχήμα	Χρήση
Εγχειρίδιο εγκατάστασης	1	Το παρόν εγχειρίδιο	Παραδίδεται στους πελάτες
Εγχειρίδιο κατόχου	1		Παραδίδεται στους πελάτες
Θερμομονωτικό κάλυμμα σωλήνα	2		Για τη θερμομόνωση του συνδετήριου τμήματος των σωλήνων
Πρότυπο εγκατάστασης	1	—	Για τον έλεγχο του ανοίγματος οροφής και της θέσης της κεντρικής μονάδας
Μετρητής εγκατάστασης	2		Για την επιλογή της θέσης στην οροφή (Για χρήση με το πρότυπο εγκατάστασης)
Θερμομόνωση	1		Για τη θερμομόνωση του συνδετήριου τμήματος της αποχέτευσης
Ροδέλα	4		Για ανάρτηση μονάδας
Έκκεντρη ροδέλα	4		Για συγκράτηση της μονάδας
Σφιγκτήρας εύκαμπτου σωλήνα	1		Για τη σύνδεση του σωλήνα αποστράγγισης
Εύκαμπτος σωλήνας	1		Για την αποστράγγιση του νερού αποχέτευσης
Θερμομόνωση	1		Για τη στεγανοποίηση της θύρας σύνδεσης καλωδίων
Εγχειρίδιο Ασφαλείας	1		Για παράδοση απευθείας στον πελάτη

■ Εξαρτήματα που πωλούνται ξεχωριστά

Το πάνελ οροφής και το τηλεχειριστήριο πωλούνται χωριστά. Για την εγκατάσταση αυτών των προϊόντων, ακολουθήστε τα Εγχειρίδια Εγκατάστασης που τα συνοδεύουν.

2 Επιλογή μέρους εγκατάστασης

⚠ ΠΡΟΕΙΔΟΠΟΙΗΣΗ

- **Εγκαταστήστε το κλιματιστικό σε αρκετά γερό μέρος ώστε να αντέξει το βάρος της μονάδας.** Αν η δύναμη δεν είναι αρκετή, η μονάδα ενδέχεται να πέσει καταλήγοντας σε τραυματισμό.
- **Εγκαταστήστε το κλιματιστικό σε ύψος 2,5 m ή περισσότερο από το δάπεδο.** Είναι επικίνδυνο να βάλετε τα χέρια σας απευθείας μέσα στη μονάδα ενώ το κλιματιστικό λειτουργεί, καθώς μπορεί να έρθετε σε επαφή με τον περιστρεφόμενο ανεμιστήρα ή να πάθετε ηλεκτροπληξία.

⚠ ΠΡΟΣΟΧΗ

- **Μην εγκαταστήσετε το κλιματιστικό σε θέση, όπου υπάρχει κίνδυνος έκθεσης σε εύφλεκτο αέριο.** Αν ένα εύφλεκτο αέριο διαρρέυσει και παραμείνει γύρω από τη μονάδα, ενδέχεται να προκληθεί πυρκαγιά.

Έπειτα από έγκριση του πελάτη, εγκαταστήστε το κλιματιστικό σε μέρος που ικανοποιεί τις ακόλουθες συνθήκες

- Μέρος όπου η μονάδα μπορεί να τοποθετηθεί οριζόντια.
- Μέρος όπου μπορεί να εξασφαλιστεί επαρκής χώρος για συντήρηση ασφαλείας και για έλεγχο.
- Μέρος όπου το νερό αποστράγγισης δεν θα προκαλεί πρόβλημα.

Αποφύγετε την εγκατάσταση στα εξής μέρη

- Σε μέρος εκτεθειμένο σε αέρα με υψηλή συγκέντρωση αλατιού (παραθαλάσσια περιοχή) ή σε μέρος εκτεθειμένο σε μεγάλες ποσότητες αερίου του θείου (θερμές πηγές).
(Αν η μονάδα χρησιμοποιηθεί σε αυτά τα μέρη, απαιτούνται ειδικά προστατευτικά μέτρα.)
- Σε κουζίνα εστιατορίου όπου χρησιμοποιείται πολύ λάδι ή σε μέρος κοντά σε μηχανήματα σε ένα εργοστάσιο (Το λάδι που προσκολλάται στον εναλλάκτη θερμότητας και στο εξάρτημα ρητίνης (ανεμιστήρας turbo) στην εσωτερική μονάδα μπορεί να μειώσει την απόδοση, να παράξει νεφέλωμα ή σταγόνες ή να παραμορφώσει και να προκαλέσει ζημιά στα εξαρτήματα από ρητίνη.)
- Θέσεις όπου υπάρχει σκόνη σιδήρου ή άλλων μετάλλων. Αν ο σίδηρος ή η σκόνη μετάλλου κολλήσει σε ή συγκεντρωθεί στο εσωτερικό του κλιματιστικού, μπορεί να αναφλεγεί αυθόρμητα και να ξεκινήσει πυρκαγιά.
- Σε μέρος όπου χρησιμοποιούνται οργανικοί διαλύτες σε κοντινή απόσταση.
- Σε μέρος κοντά σε μηχανήματα που παράγει υψηλή συχνότητα.
- Σε μέρος όπου ο εξερχόμενος αέρας φυσάει απευθείας σε παράθυρο γειτονικού σπιτιού. (Εξωτερική μονάδα)
- Σε μέρος όπου ο θόρυβος της εξωτερικής μονάδας μεταδίδεται εύκολα.
(Όταν εγκαθιστάτε την εξωτερική μονάδα σε σύνορο με γείτονα, προσέχετε το επίπεδο θορύβου.)
- Σε μέρος με κακό εξαερισμό. (Προτού εκτελέσετε εργασίες αγωγών αέρα, ελέγξτε ότι η τιμή του όγκου αέρα, της στατικής πίεσης και της αντίστασης αγωγού είναι σωστή.)
- Μη χρησιμοποιείτε το κλιματιστικό για ειδικούς σκοπούς όπως διατήρηση τροφίμων, οργάνων ακριβείας ή έργων τέχνης, ή σε μέρη όπου γίνεται εκτροφή ζώων ή καλλιέργεια φυτών. (Μπορεί να υποβαθμιστεί η ποιότητα των διατηρούμενων ειδών.)
- Σε μέρος όπου είναι εγκατεστημένες συσκευές υψηλής συχνότητας (συμπεριλαμβανομένων συσκευών inverter, ιδιωτικών γεννητριών ρεύματος, ιατρικού εξοπλισμού και εξοπλισμού επικοινωνίας) και φωτισμού φθορισμού τύπου inverter.
(Μπορεί να προκύψει δυσλειτουργία του κλιματιστικού, ανώμαλος έλεγχος ή προβλήματα εξαιτίας του θορύβου σε αυτές τις συσκευές/τον εξοπλισμό.)
- Όταν το ασύρματο τηλεχειριστήριο χρησιμοποιείται σε δωμάτιο εξοπλισμένο με φωτισμό φθορισμού τύπου inverter ή σε μέρος που είναι εκτεθειμένο σε άμεσο ηλιακό φως, τα σήματα από το τηλεχειριστήριο μπορεί να μη λαμβάνονται σωστά.
- Σε μέρος όπου χρησιμοποιούνται οργανικοί διαλύτες.
- Σε μέρος κοντά σε πόρτα ή παράθυρο που εκτίθεται σε υγρό εξωτερικό αέρα (Μπορεί να σχηματιστούν σταγόνες).
- Σε μέρος όπου χρησιμοποιείται συχνά ειδικό σπρέι.

■ Χώρος εγκατάστασης

(Μονάδα: mm)

Βεβαιωθείτε ότι υπάρχει ο χώρος που υποδεικνύεται στην εικόνα για την εγκατάσταση και το σέρβις.

Μοντέλο	A mm
Τύπος HM56, HM80	271 ή περισσότερα
Τύπος HM90, HM110, HM140, HM160	334 ή περισσότερα

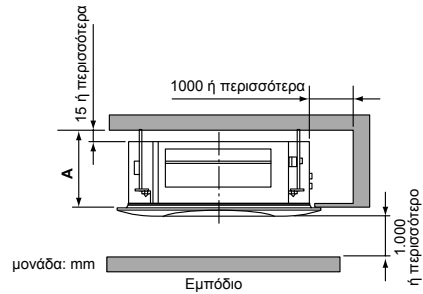

▼ Κατά την εγκατάσταση μονάδας εισόδου φρέσκου αέρα (πωλείται ξεχωριστά)
Παρέχετε ένα άνοιγμα ελέγχου στην εξωτερική πλευρά της μονάδας εισόδου φρέσκου αέρα.

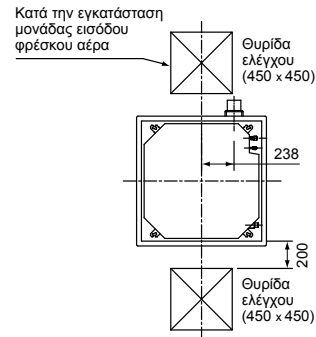

■ Επιλογή μέρους εγκατάστασης

Σε περίπτωση συνεχόμενης λειτουργίας της εσωτερικής μονάδας υπό συνθήκες υψηλής υγρασίας όπως περιγράφεται παρακάτω, μπορεί να σχηματιστούν σταγόνες από συμπύκνωση και να στάζουν. Ειδικότερα, ατμόσφαιρα με υψηλή υγρασία (θερμοκρασία σημείου δρόσου: 23°C ή περισσότερο) μπορεί να σχηματίσει σταγόνες στο εσωτερικό της οροφής.

1. Η μονάδα είναι εγκατεστημένη εντός της οροφής με στέγη με πλάκες σχιστόλιθου.
2. Η μονάδα είναι εγκατεστημένη σε μέρος που χρησιμοποιεί το εσωτερικό της οροφής ως διάδρομο εισόδου φρέσκου αέρα.
3. Κουζίνα

◆ Συμβουλή

- Επιλέξτε ένα κάλυμμα σέρβις ελέγχου στη δεξιά πλευρά της μονάδας (μέγεθος: 450 x 450 mm ή περισσότερο) για τη σωλήνωση, τη συντήρηση, και το σέρβις.
- Αν εγκαταστήσετε τη μονάδα σε τέτοιο μέρος, τοποθετήστε επιπλέον μονωτικό υλικό (υαλοβάμβακα, κ.λπ.) σε όλες τις θέσεις της εσωτερικής μονάδας που έρχονται σε επαφή με ατμόσφαιρα με υψηλή υγρασία.

ΑΠΑΙΤΗΣΗ

Όταν η υγρασία εντός της οροφής δείχνει να είναι υψηλότερη από 80%, προσαρτήστε ένα θερμομονωτικό στην πλαϊνή (πάνω) επιφάνεια της εσωτερικής μονάδας. (Χρησιμοποιήστε θερμομονωτικό με πάχος 10 mm ή περισσότερο.)

■ Ύψος οροφής

Μοντέλο	Πιθανό εγκατεστημένο ύψος οροφής
Τύπος HM56, HM80	Υρ έως 3,8 m
Τύπος HM90, HM110, HM140, HM160	Υρ έως 4,6 m

Όταν το ύψος της οροφής υπερβαίνει την απόσταση του στοιχείου "Τυπικό / 4 κατευθύνσεων" στον παρακάτω πίνακα, ο θερμός αέρας δυσκολεύεται να φτάσει στο δάπεδο. Συνεπώς είναι απαραίτητο να αλλάξει η τιμή ρύθμισης του διακόπτη υψηλής οροφής ή η κατεύθυνση εξόδου αέρα. Η ρύθμιση υψηλής οροφής είναι επίσης απαραίτητη όταν εγκαθίστανται φίλτρα που πωλούνται ξεχωριστά.

ΑΠΑΙΤΗΣΗ

- Όταν χρησιμοποιείτε το κλιματιστικό με σύστημα εξόδου αέρα 2 /3 κατευθύνσεων, φυσά δυνατός αέρας απευθείας αν το ύψος της οροφής είναι χαμηλότερο από το τυπικό. Συνεπώς αλλάξτε τον διακόπτη ρύθμισης σύμφωνα με το ύψος της οροφής.
- Όταν χρησιμοποιείτε το σύστημα εξόδου αέρα 4 κατευθύνσεων με υψηλή οροφή (1) ή (3), το ρεύμα αέρα θα είναι αισθητό εξαιτίας της πτώσης της θερμοκρασίας του αέρα εξόδου.

▼ Λίστα επιτρεπόμενου ύψους οροφής για εγκατάσταση

(Μονάδα: m)

Μοντέλο	HM56			HM80			HM90, HM110, HM140, HM160			Ρύθμιση υψηλής οροφής
	4 κατευθύνσεων	3 κατευθύνσεων	2 κατευθύνσεων	4 κατευθύνσεων	3 κατευθύνσεων	2 κατευθύνσεων	4 κατευθύνσεων	3 κατευθύνσεων	2 κατευθύνσεων	
Κατεύθυνση εξόδου αέρα										SET DATA (ΔΕΔΟΜΕΝΑ ΡΥΘΜΙΣΗΣ)
Τυπικό (κατά την αποστολή)	2,8	3,2	3,5	3,0	3,3	3,6	3,9	4,2	4,5	0000
Υψηλή οροφή (1)	3,2	3,5	3,8	3,3	3,5	3,8	4,2	4,4	4,6	0001
Υψηλή οροφή (3)	3,5	3,8	—	3,6	3,8	—	4,5	4,6	—	0003

■ Κατεύθυνση εξόδου αέρα

Όπως φαίνεται στην παρακάτω εικόνα, οι κατευθύνσεις εξόδου αέρα μπορούν να επιλεγούν σύμφωνα με το σχήμα του δωματίου και τη θέση εγκατάστασης της εσωτερικής μονάδας.

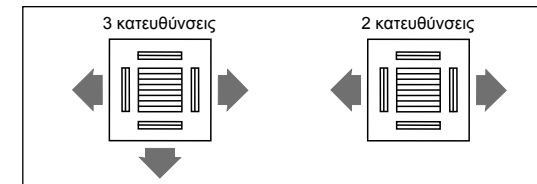

Χρησιμοποιήστε ένα κιτ πλάκας προστασίας (πωλείται ξεχωριστά) για να αλλάξετε τις κατευθύνσεις εξόδου αέρα. Οι κατευθύνσεις εξόδου αέρα είναι περιορισμένες. Ακολουθήστε το Εγχειρίδιο εγκατάστασης που παρέχεται με το κιτ πλάκας προστασίας.

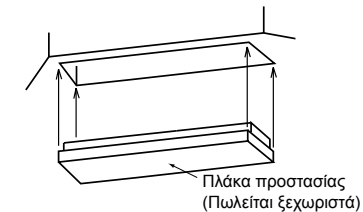

3 Εγκατάσταση

ΑΠΑΙΤΗΣΗ

Να συμμορφώνεστε αυστηρά με τους εξής κανόνες ώστε να αποτραπεί βλάβη της εσωτερικής μονάδας και ανθρωπίνος τραυματισμός.

- Μην τοποθετείτε κάποιο βαρύ αντικείμενο επάνω στην εσωτερική μονάδα. (Ακόμα κι αν οι μονάδες είναι συσκευασμένες)
- Μεταφέρετε την εσωτερική μονάδα όπως είναι συσκευασμένη, αν είναι δυνατόν. Αν μεταφέρετε την εσωτερική μονάδα μη συσκευασμένη εξ ανάγκης, χρησιμοποιήστε ένα προστατευτικό πανί, κ.λπ. για να μην προκληθεί βλάβη στη μονάδα.
- Για να μετακινήσετε την εσωτερική μονάδα, κρατήστε την μόνο από τα μεταλλικά άγκιστρα (4 θέσεις). Μην ασκείτε δύναμη στα άλλα μέρη (σωλήνας ψυκτικού, δοχείο αποστράγγισης, εξαρτήματα με αφρώδες υλικό, εξαρτήματα με ρητίνη, κ.λπ.).
- Η συσκευασία πρέπει να μεταφέρεται από δύο ή περισσότερα άτομα και μην τη δένετε με πλαστικούς μάντες σε άλλες θέσεις από τις προκαθορισμένες.

■ Εξωτερική όψη

(Μονάδα: mm)

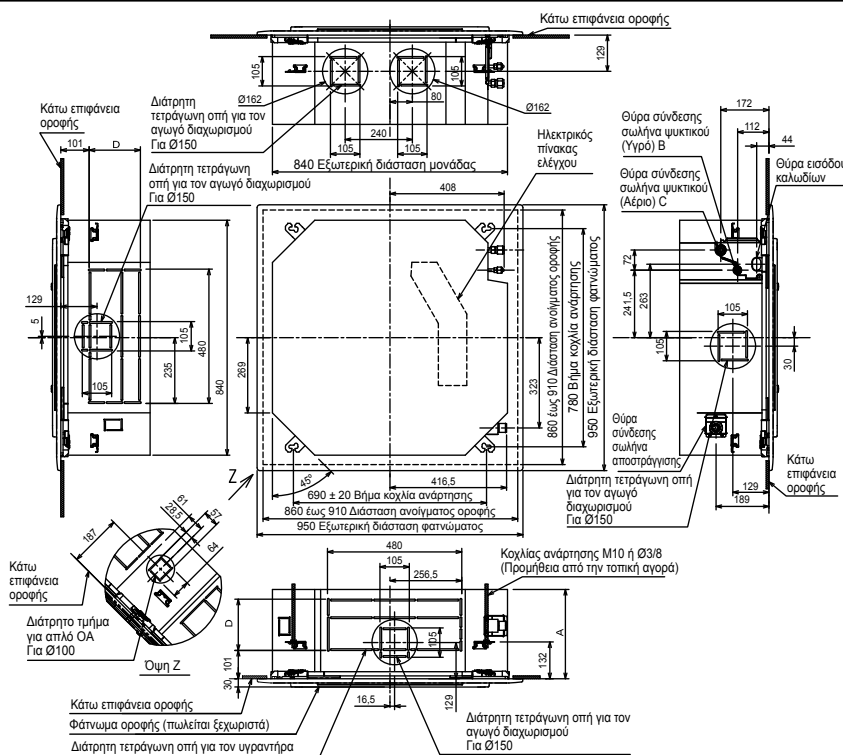

(mm)

Μοντέλο	A	B	C	D	Μοντέλο	A	B	C	D
Τύπος HM56	256	Ø6,4	Ø12,7	120	Τύπος HM110	319	Ø9,5	Ø15,9	183
Τύπος HM80	256	Ø9,5	Ø15,9	120	Τύπος HM140	319	Ø9,5	Ø15,9	183
Τύπος HM90	319	Ø9,5	Ø15,9	183	Τύπος HM160	319	Ø9,5	Ø15,9	183

■ Άνοιγμα οροφής και εγκατάσταση των κοχλιών ανάρτησης

- Λάβετε υπόψη τη σωλήνωση / καλωδίωση προτού αναρτήσετε τη μονάδα κατά τον καθορισμό της θέσης εγκατάστασης και του προσανατολισμού της εσωτερικής μονάδας.
- Αφού προσδιοριστεί η θέση εγκατάστασης της εσωτερικής μονάδας, ανοίξτε την οροφή και εγκαταστήστε τους κοχλίες ανάρτησης.
- Οι διαστάσεις του ανοίγματος οροφής και το βήμα των κοχλιών ανάρτησης παρατίθενται στο σχεδιάγραμμα περιγράμματος και στο προσαρτημένο πρότυπο εγκατάστασης.
- Όταν η ψευδοροφή προϋπάρχει, περάστε τον σωλήνα αποστράγγισης, τον σωλήνα ψυκτικού, τα καλώδια σύνδεσης της εσωτερικής/εξωτερικής μονάδας και τα καλώδια τηλεχειριστηρίου στις θέσεις σύνδεσής τους προτού αναρτήσετε την εσωτερική μονάδα. Προμηθευτείτε τους κοχλίες και τα παξιμάδια ανάρτησης για την εγκατάσταση της εσωτερικής μονάδας (δεν παρέχονται).

Κοχλίας ανάρτησης	M10 ή W3/8	4 τεμάχια
Παξιμάδι	M10 ή W3/8	12 τεμάχια

◆ Τρόπος χρήσης του προτύπου εγκατάστασης (παρελκόμενο)

Το πρότυπο εγκατάστασης παρέχεται εντός του κατακτιού της συσκευασίας.

<Για υπάρχουσα οροφή>

Χρησιμοποιήστε το πρότυπο εγκατάστασης για την τοποθέτηση του ανοίγματος οροφής και των κοχλιών ανάρτησης.

<Για καινούρια οροφή>

Χρησιμοποιήστε το πρότυπο εγκατάστασης για την τοποθέτηση του ανοίγματος οροφής κατά την ανάρτηση της οροφής.

- Αφού εγκατασταθούν οι κοχλίες ανάρτησης, εγκαταστήστε την εσωτερική μονάδα.
- Κρεμάστε τις τέσσερις οπές στο πρότυπο εγκατάστασης στις βίδες στερέωσης φαντώματος της εσωτερικής μονάδας.
- Όταν αναρτάτε μια οροφή, ανοίξτε την οροφή σύμφωνα με τις εξωτερικές διαστάσεις του προτύπου εγκατάστασης.

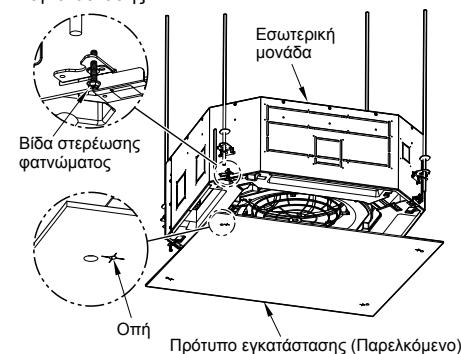

◆ Προετοιμασία της οροφής

Η οροφή διαφέρει ανάλογα με την κατασκευή του κτιρίου. Για λεπτομέρειες, συμβουλευτείτε τον κατασκευαστή ή τον διακοσμητή.

Κατά τη διαδικασία, αφότου αφαιρεθεί η πλάκα ψευδοροφής, είναι σημαντικό να ενισχυθεί η δομή της ψευδοροφής (πλαίσιο) και να διατηρηθεί σωστά και οριζόντια η ψευδοροφή ώστε να αποτραπούν οι κραδασμοί της πλάκας ψευδοροφής.

- Κόψτε και αφαιρέστε τη δομή της οροφής.
- Ενισχύστε την κομμένη επιφάνεια της δομής της οροφής και προσθέστε ενίσχυση δομής για τη στερέωση της άκρης της πλάκας ψευδοροφής.

◆ Εγκατάσταση κοχλία ανάρτησης

Χρησιμοποιήστε κοχλίες ανάρτησης M10 (4 τμχ, προμηθεύονται κατά τόπους). Ανάλογα με την υπάρχουσα κατασκευή, ορίστε το βήμα σύμφωνα με το μέγεθος στην εξωτερική όψη της μονάδας, όπως φαίνεται παρακάτω.

Νέα τσιμεντένια πλάκα	
Εγκαταστήστε τους κοχλίες με τους βραχίονες ενθέματος ή τους κοχλίες αγκύρωσης.	
(Βραχίονας τύπου λεπίδας)	(Μπουλόνι αγκύρωσης ανάρτησης σωλήνα)
<p>Καουτσούκ</p> <p>Μπουλόνι αγκύρωσης ανάρτησης σωλήνα</p>	
Χαλύβδινη δομή φλόγας	
Χρησιμοποιείτε υφιστάμενες γωνίες ή εγκαταστήστε νέες γωνίες υποστήριξης.	
Κοχλίας ανάρτησης	Γωνία υποστήριξης
Υφιστάμενη τσιμεντένια πλάκα	
Χρησιμοποιείτε αγκύρια μίας εισόδου οπής, βύσματα εισόδου οπής ή κοχλίες εισόδου οπής.	

◆ Εγκατάσταση του ανοίγματος οροφής και των κοχλιών ανάρτησης

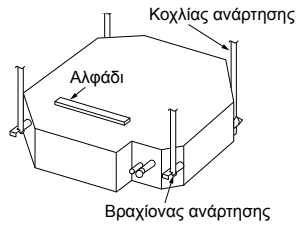

- Τοποθετήστε ένα παξιμάδι (M10 ή W3/8, δεν παρέχεται) και τη ροδέλα Ø34 (παρέχεται) σε κάθε κοχλία ανάρτησης.
 - Εισαγάγετε μια ροδέλα και στις δύο πλευρές του αύλακα T του βραχίονα ανάρτησης της εσωτερικής μονάδας και αναρτήστε την εσωτερική μονάδα.
 - Ελέγξτε ότι οι τέσσερις πλευρές της: εσωτερικής μονάδας είναι επίπεδες χρησιμοποιώντας ένα αλφάδι (οριζοντίωση: 5 mm ή λιγότερο).
 - Αφαιρέστε τη μονάδα εγκατάστασης (παρελκόμενο) από το πρότυπο εγκατάστασης.
 - Χρησιμοποιώντας τη μονάδα εγκατάστασης, ελέγξτε και ρυθμίστε τη θέση τοποθέτησης ανάμεσα στην εσωτερική μονάδα και στο άνοιγμα οροφής (1) (10 έως 35 mm: 4 πλευρές) και το ύψος ανάρτησης (2) (12⁺⁵ mm: 4 γωνίες).
- (Ο τρόπος χρήσης της μονάδας εγκατάστασης είναι τυπωμένος πάνω στη μονάδα.)

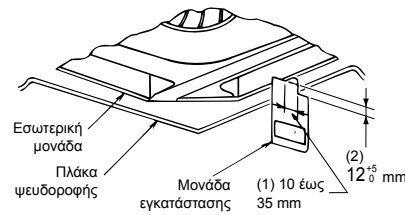
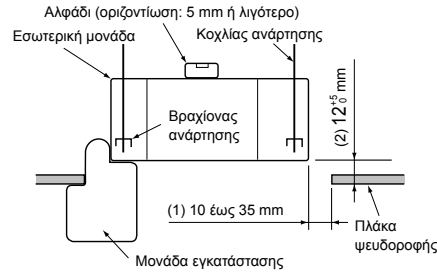
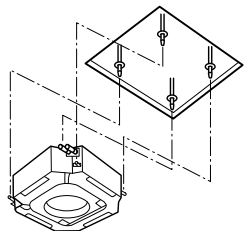
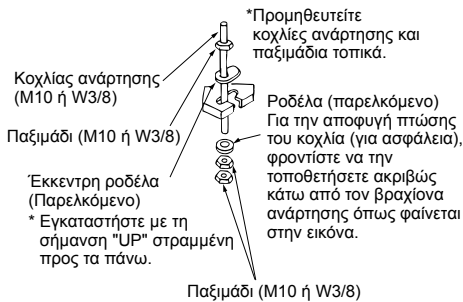

ΑΠΑΙΤΗΣΗ

Πριν από την εγκατάσταση της εσωτερικής μονάδας, φροντίστε να αφαιρέσετε την ταινία μεταφοράς μεταξύ του ανεμιστήρα και του χροανοειδούς στομιού. Η λειτουργία της μονάδας χωρίς την αφαίρεση της ταινίας μπορεί να προκαλέσει ζημιά στον κινητήρα του ανεμιστήρα.

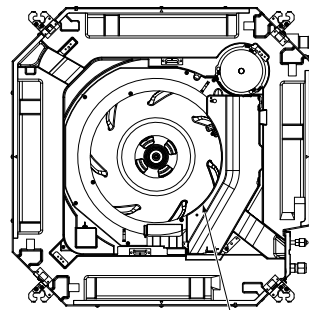

Φροντίστε να αφαιρέσετε την ταινία μεταφοράς μεταξύ του ανεμιστήρα και του χροανοειδούς στομιού.

■ Εγκατάσταση του φατνώματος οροφής (Πωλείται ξεχωριστά)

Εγκαταστήστε το φατνώμα οροφής σύμφωνα με το Εγχειρίδιο εγκατάστασης που το συνοδεύει αφού έχουν ολοκληρωθεί οι εργασίες σωλήνωσης/καλωδίωσης. Ελέγξτε ότι η εγκατάσταση της εσωτερικής μονάδας και του ανοίγματος οροφής είναι σωστά και κατόπιν εγκαταστήστε το.

ΑΠΑΙΤΗΣΗ

- Ενώστε καλά τα τμήματα σύνδεσης του φατνώματος οροφής, της επιφάνειας οροφής, του φατνώματος οροφής και της εσωτερικής μονάδας. Οποιοδήποτε κενό ανάμεσά τους θα προκαλέσει διαρροή αέρα και την παραγωγή συμπύκνωσης ή διαρροής νερού.
 - Αφαιρέστε τα καπάκια προσαρμογής γωνιών από τις τέσσερις γωνίες του φατνώματος οροφής και κατόπιν εγκαταστήστε το φατνώμα οροφής στην εσωτερική μονάδα.
 - Βεβαιωθείτε ότι οι συνδετήρες στήριξης των τεσσάρων καπακίων προσαρμογής γωνιών έχουν τοποθετηθεί καλά.
- * Η λανθασμένη εγκατάσταση των συνδετήρων στήριξης μπορεί να προκαλέσει διαρροή νερού.

■ Εγκατάσταση του τηλεχειριστηρίου (Πωλείται ξεχωριστά)

Για την εγκατάσταση του ενσύρματου τηλεχειριστηρίου, ακολουθήστε το Εγχειρίδιο εγκατάστασης που παρέχεται με το τηλεχειριστήριο.

- Τραβήξτε το καλώδιο του τηλεχειριστηρίου μαζί με τον σωλήνα ψυκτικού ή τον σωλήνα αποστράγγισης. Φροντίστε να περάσετε το καλώδιο τηλεχειριστηρίου μέσω της επάνω πλευράς του σωλήνα ψυκτικού και του σωλήνα αποστράγγισης.
- Μην αφήνετε το τηλεχειριστήριο σε μέρος εκτεθειμένο στο άμεσο ηλιακό φως και κοντά σε σόμπα

■ Σε περίπτωση ασύρματου τύπου

Ο αισθητήρας της εσωτερικής μονάδας με το ασύρματο τηλεχειριστήριο μπορεί να λάβει σήμα από απόσταση περίπου 8 m. Με βάση αυτό, προσδιώριστε το μέρος από το οποίο θα λειτουργεί το τηλεχειριστήριο και το σημείο εγκατάστασης.

- Λειτουργήστε το τηλεχειριστήριο, επιβεβαιώστε ότι η εσωτερική μονάδα λαμβάνει ένα σήμα με ασφάλεια και κατόπιν εγκαταστήστε το.
- Κρατάτε το τηλεχειριστήριο 1 m ή περισσότερο από συσκευές όπως τηλεόραση, στερεοφωνικό. κ.λπ. (Μπορεί να προκληθεί διαταραχή της εικόνας ή θόρυβος.)
- Για να αποτραπεί δυσλειτουργία, επιλέξτε ένα μέρος το οποίο δεν επηρεάζεται από φθορίζοντα λαμπτήρα ή άμεσο ηλιακό φως.
- Στο ίδιο δωμάτιο μπορούν να εγκατασταθούν δύο ή περισσότερες εσωτερικές μονάδες (έως και 6 μονάδες) με τηλεχειριστήριο ασύρματου τύπου.

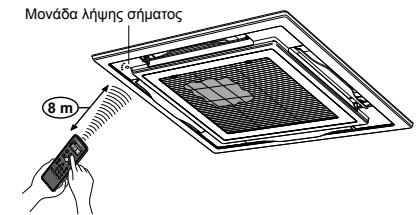

4 Σωλήνωση αποστράγγισης

ΠΡΟΣΟΧΗ

Σύμφωνα με το Εγχειρίδιο εγκατάστασης, εκτελέστε τις εργασίες σωλήνωσης αποστράγγισης έτσι ώστε το νερό να αποστραγγίζεται σωστά και τοποθετήστε θερμομόνωση ώστε να μην προκαλείται συμπύκνωση υγρασίας. Τυχόν ακατάλληλη εργασία σωλήνωσης ενδέχεται να προκαλέσει διαρροή νερού στο δωμάτιο και υγρασία στα έπιπλα.

Υλικό σωλήνωσης/θερμομόνωσης

Απαιτούνται τα παρακάτω υλικά για την επί τόπου σωλήνωση και θερμομόνωση.

Σωλήνωση	Άκαμπτος σωλήνας χλωριούχου βινυλίου VP25 (Εξωτερική διάμ.: Ø32 mm)
Θερμομονωτικό	Αφρός πολυαιθυλενίου: Πάχους 10 mm ή περισσότερο

Εύκαμπτος σωλήνας

Χρησιμοποιήστε τον παρεχόμενο εύκαμπτο σωλήνα για να ρυθμίσετε την απόκλιση από το κέντρο του άκαμπτου σωλήνα χλωριούχου βινυλίου ή για να ρυθμίσετε τη γωνία.

- Μη χρησιμοποιείτε τον εύκαμπτο σωλήνα τεντωμένο και μην τον παραμορφώνετε περισσότερο από ότι φαίνεται στην ακόλουθη εικόνα.
- Φροντίστε να στερεώσετε το μαλακό άκρο του εύκαμπτου σωλήνα με το παρεχόμενο κολάρο.
- Χρησιμοποιήστε τον εύκαμπτο σωλήνα σε οριζόντιο επίπεδο.

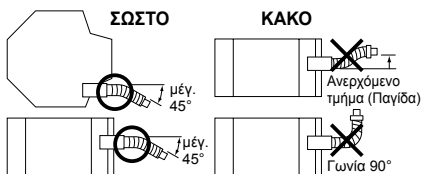

ΑΠΑΙΤΗΣΗ

- Φροντίστε να τοποθετήσετε θερμομόνωση στους σωλήνες αποστράγγισης της εσωτερικής μονάδας.
- Μην ξεχάσετε να τοποθετήσετε θερμομόνωση στο τμήμα σύνδεσης με την εσωτερική μονάδα. Μια ημιτελής θερμομόνωση προκαλεί συμπύκνωση υγρασίας.
- Τοποθετήστε τον σωλήνα αποστράγγισης με καθοδική κλίση (1/100 ή περισσότερο) και φροντίστε να μην υπάρχουν σημεία φουσκώματος ή παγίδευσης στον σωλήνα. Μπορεί να προκληθεί μη φυσιολογικός θόρυβος.

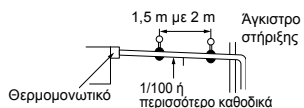

- Για το μήκος του εγκάρσιου σωλήνα αποστράγγισης, περιορίστε το στα 20 m ή λιγότερο. Σε περίπτωση μακριού σωλήνα, τοποθετήστε άγκιστρα στήριξης σε διαστήματα 1,5 έως 2 m ώστε να αποτραπεί ο κυματισμός.



- Εγκαταστήστε συνολικά τις σωληνώσεις όπως φαίνεται στην παρακάτω εικόνα.

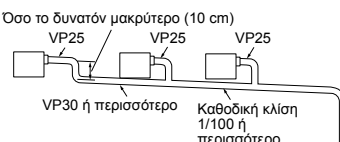

- Φροντίστε να μην ασκήσετε δύναμη στο τμήμα σύνδεσης του σωλήνα αποστράγγισης.
- Ο άκαμπτος σωλήνας χλωριούχου βινυλίου δεν μπορεί να συνδεθεί απευθείας στη θύρα σύνδεσης του σωλήνα αποστράγγισης της εσωτερικής μονάδας. Για τη σύνδεση με τη θύρα σύνδεσης του σωλήνα αποστράγγισης, φροντίστε να χρησιμοποιήσετε/στερεώσετε τον παρεχόμενο εύκαμπτο σωλήνα με το κολάρο σωλήνα, καθώς σε αντίθετη περίπτωση μπορεί να προκληθεί ζημιά ή διαρροή νερού στη θύρα σύνδεσης του σωλήνα αποστράγγισης.

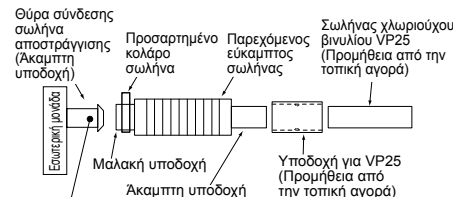

Απαγορεύεται η κόλλα:

Χρησιμοποιήστε τον παρεχόμενο εύκαμπτο σωλήνα και το κολάρο σωλήνα για τη σύνδεση του σωλήνα αποστράγγισης στη διάφανη υποδοχή αποστράγγισης. Αν βάλετε κόλλα, η υποδοχή θα υποστεί ζημιά και θα προκληθεί διαρροή νερού

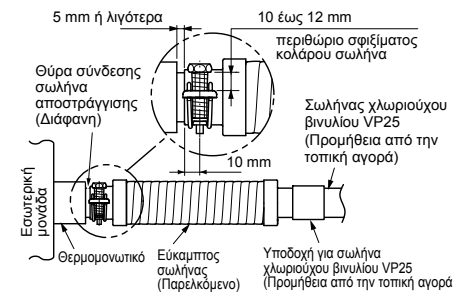

■ Συνδετικός σωλήνας αποστράγγισης

- Συνδέστε μια άκαμπτη υποδοχή (προμήθεια από την τοπική αγορά) στην άκαμπτη υποδοχή του προσαρτημένου εύκαμπτου σωλήνα που παρέχεται.
- Συνδέστε έναν σωλήνα αποστράγγισης (προμήθεια από την τοπική αγορά) στη συνδεδεμένη άκαμπτη υποδοχή.

ΑΠΑΙΤΗΣΗ

- Συνδέστε τους άκαμπτους σωλήνες χλωριούχου βινυλίου γερά χρησιμοποιώντας κόλλα για χλωριούχο βινύλιο για την αποφυγή διαρροής νερού.
- Απαιτείται χρόνος μέχρι η κόλλα να στεγνώσει και να σκληρύνει (ανατρέξτε στο εγχειρίδιο της κόλλας). Μην ασκείτε πίεση στην ένωση με τον σωλήνα αποστράγγισης κατά το διάστημα αυτό.

■ Αποστράγγιση

Όταν η κλίση προς τα κάτω του σωλήνα αποστράγγισης δεν είναι εφικτή, υπάρχει δυνατότητα για ανωφερή αποστράγγιση.

- Το ύψος του σωλήνα αποστράγγισης πρέπει να είναι 850 mm ή λιγότερο από την κάτω πλευρά της οροφής.
- Αφαιρέστε τον σωλήνα αποστράγγισης από την ένωση του σωλήνα αποστράγγισης με την εσωτερική μονάδα κατά 300 mm περίπου ή λιγότερο και λυγίστε κάθετα προς τα πάνω τον σωλήνα.
- Αμέσως μετά την κάθετη κάμψη του σωλήνα, τοποθετήστε τη σωλήνωση σχηματίζοντας κλίση προς τα κάτω.
- Φτιάξτε την κλίση προς τα κάτω αμέσως μετά την κάθετη ανύψωση.

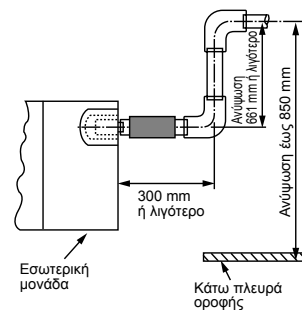

■ Έλεγχος της αποστράγγισης

Κατά τη δοκιμαστική λειτουργία, ελέγξτε ότι η αποστράγγιση νερού εκτελείται κανονικά και ότι δεν υπάρχει διαρροή νερού από το τμήμα σύνδεσης των σωληνών.

Φροντίστε να ελέγξετε την αποστράγγιση επίσης όταν η εγκατάσταση διενεργείται σε περίοδο που χρησιμοποιείται η λειτουργία θέρμανσης. Χρησιμοποιώντας μια κανάτα ή έναν σωλήνα, ρίξτε νερό (1500 έως 2000 cc) στη θύρα εξόδου προτού εγκαταστήσετε το φάνωμα οροφής. Ρίξτε το νερό προσεκτικά ώστε να μην απλωθεί στον κινητήρα της αντλίας αποστράγγισης.

ΠΡΟΣΟΧΗ

Ρίξτε το νερό με προσοχή ώστε να μην απλωθεί στο εσωτερικό της εσωτερικής μονάδας, καθώς μπορεί να προκληθεί δυσλειτουργία.

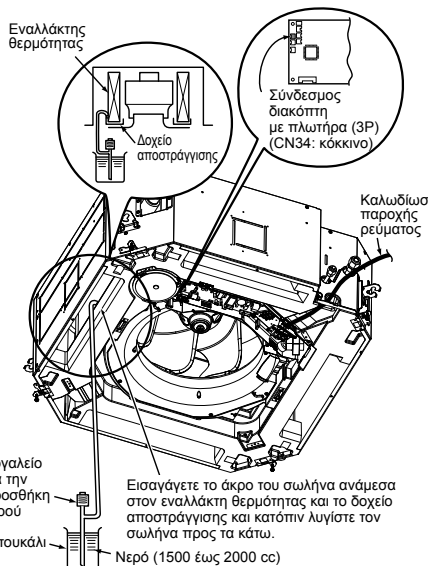

- Αφού ολοκληρωθούν οι ηλεκτρολογικές εργασίες, ρίξτε νερό κατά τη διάρκεια της λειτουργίας ΨΥΞΗΣ.
- Αν οι ηλεκτρολογικές εργασίες δεν έχουν ολοκληρωθεί ακόμα, τραβήξτε έξω τον σύνδεσμο του διακόπτη με πλωτήρα (CN34: Κόκκινο) από τον ηλεκτρικό πίνακα ελέγχου και ελέγξτε την αποστράγγιση συνδέοντας τη μονή φάση ισχύος 220-240 V στα μπλοκ ακροδεκτών ① και ②. Αν το κάνετε αυτό, λειτουργεί ο κινητήρας της αντλίας αποστράγγισης. (Ποτέ μη συνδέετε τάση 220-240 V στα Α ή Β, αλλιώς θα προκληθεί βλάβη στην πλακέτα τυπωμένου κυκλώματος.)

- Ελέγξτε την αποστράγγιση νερού ελέγχοντας τον ήχο λειτουργίας του κινητήρα της αντλίας αποστράγγισης. (Αν ο ήχος λειτουργίας αλλάζει από συνεχόμενο ήχο σε διακοπόμενο ήχο, το νερό αποστραγγίζεται κανονικά.)
Μετά τον έλεγχο, ο κινητήρας της αντλίας αποστράγγισης λειτουργεί, συνδέοντας τον σύνδεσμο του διακόπτη με πλωτήρα.
(Σε περίπτωση που κάνετε έλεγχο τραβώντας τον σύνδεσμο του διακόπτη με πλωτήρα, φροντίστε να επιστρέψετε τον σύνδεσμο στην αρχική του θέση.)

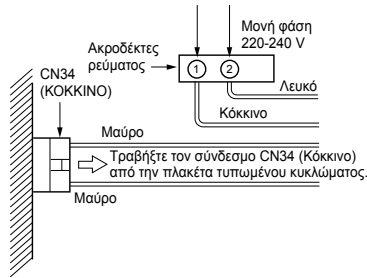

■ Εφαρμογή θερμομονωτικού

- Όπως φαίνεται στην εικόνα, καλύψτε τον εύκαμπτο σωλήνα και το κολάρο με την παρεχόμενη θερμομόνωση μέχρι το κάτω μέρος της εσωτερικής μονάδας χωρίς να αφήνετε κενά.
- Καλύψτε τον σωλήνα αποστράγγισης χωρίς κενά με θερμομονωτικό που μπορείτε να προμηθευτείτε τοπικά έτσι ώστε να υπερκαλύπτει το παρεχόμενο θερμομονωτικό του τμήματος σύνδεσης της αποστράγγισης.

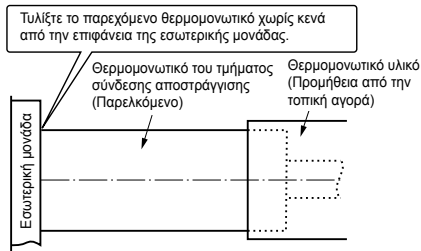

* Κατευθύνετε τις σχισμές και τις ενώσεις του θερμομονωτικού προς τα πάνω ώστε να αποφύγετε τυχόν διαρροή νερού.

5 Σωλήνωση ψυκτικού

⚠ ΠΡΟΣΟΧΗ

Όταν ο αγωγός ψυκτικού είναι μακρύς, παρέχετε στηρίγματα σε διαστήματα 2,5 m έως 3 m για να σφιχτεί ο αγωγός ψυκτικού. Διαφορετικά, μπορεί να παραχθεί μη φυσιολογικός ήχος.

■ Επιτρεπόμενη διαφορά μήκους και ύψους αγωγού

Διαφέρουν ανάλογα με την εξωτερική μονάδα. Για λεπτομέρειες, ανατρέξτε στο Εγχειρίδιο εγκατάστασης που συνοδεύει την εξωτερική μονάδα. Προμηθεύεται τοπικά, ώστε να επικαλύπτει το προσαρτημένο θερμομονωτικό του τμήματος σύνδεσης αποστράγγισης.

⚠ ΠΡΟΣΟΧΗ

4 ΣΗΜΑΝΤΙΚΑ ΣΤΟΙΧΕΙΑ ΓΙΑ ΤΗΝ ΕΡΓΑΣΙΑ ΣΩΛΗΝΩΣΗΣ

1. Δεν επιτρέπεται η χρήση σε εσωτερικό χώρο επαναχρησιμοποιήσιμων μηχανικών συνδετήρων και εκχειλωμένων συνδέσμων. Όταν οι μηχανικοί συνδετήρες επαναχρησιμοποιούνται σε εσωτερικό χώρο, πρέπει να ανανεώνονται τα μέρη στεγανοποίησης. Όταν οι εκχειλωμένοι σύνδεσμοι επαναχρησιμοποιούνται σε εσωτερικό χώρο, το μέρος του στομίου πρέπει να ανακατασκευάζεται.
2. Σφιχτή σύνδεση (μεταξύ σωλήνων και μονάδας)
3. Εκκενώστε τον αέρα από τους σωλήνες σύνδεσης με τη χρήση ANΤΛΙΑΣ ΚΕΝΟΥ.
4. Ελέγξτε για διαρροή αερίου. (Στα σημεία σύνδεσης).

■ Μέγεθος σωλήνα

Όνομα μοντέλου	Τύπος ΗΜ56	Τύπος ΗΜ80, ΗΜ90, ΗΜ110, ΗΜ140, ΗΜ160	
		Μέγεθος σωλήνα	Μέγεθος σωλήνα
Πλευρά αερίου	Πλευρά υγρού	12,7 mm	15,9 mm
		6,4 mm	9,5 mm

■ Συνδετικός αγωγός ψυκτικού

Εκχείλωση

- Κόψτε τον σωλήνα με έναν κόπτη σωλήνων. Αφαιρέστε εντελώς τα γρέζια. Υπολειπόμενα γρέζια μπορεί να προκαλέσουν διαρροή αερίου.
- Εισαγάγετε ένα ρακόρ μέσα στον σωλήνα και εκχειλώστε τον σωλήνα. Καθώς τα μεγέθη εκχείλωσης για το R32 διαφέρουν από εκείνα του ψυκτικού R22, συνιστώνται τα εργαλεία εκχείλωσης νέας κατασκευής που είναι κατάλληλα για R32. Ωστόσο, και τα συμβατικά εργαλεία μπορούν να χρησιμοποιηθούν προσαρμόζοντας το περιθώριο προβολής του χαλκοσωλήνα.

Περιθώριο προβολής κατά την εκχείλωση: B (Μονάδα: mm)

Εξωτερική διάμ. χαλκοσωλήνα	Χρησιμοποιούμενα εργαλεία	Συμβατικά χρησιμοποιούμενα εργαλεία
6,4, 9,5	0,5 έως 1,1	1,0 έως 1,5
12,7, 15,9	0,5 έως 1,1	1,5 έως 2,0

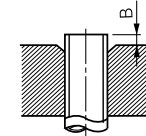

Μέγεθος διαμέτρου διεύρυνσης; A (Μονάδα: mm)

Εξωτερικό διάγραμμα σωλήνωσης χαλκού	A +0, -0,4
6,4	9,1
9,5	13,2
12,7	16,6
15,9	19,7

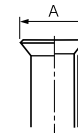

⚠ ΠΡΟΣΟΧΗ

- Μη γρατζουνίσετε την εσωτερική επιφάνεια του εκχειλωμένου τμήματος κατά την αφαίρεση των γρεζιών.
- Αν κατά τη διαδικασία εκχείλωσης υπάρχουν γρατζουνιές στην εσωτερική επιφάνεια του τμήματος που εκχειλώνεται, θα προκληθεί διαρροή ψυκτικού αερίου.
- Ελέγξτε ότι το εκχειλωμένο τμήμα δεν έχει εκδορές, παραμορφώσεις, δεν έχει πατηθεί και ότι δεν υπάρχουν άλλα προβλήματα μετά τη διαδικασία εκχείλωσης.
- Μην απλώνετε λιπαντικό ψυκτικής μηχανής στην επιφάνεια του ρακόρ.

- * Σε περίπτωση εκχείλωσης με συμβατικό εργαλείο εκχείλωσης, τραβήξτε το περίπου 0,5 mm περισσότερο από ό,τι για το R22 για να το ρυθμίσετε στο συγκεκριμένο μέγεθος εκχείλωσης. Ο μετρητής χάλκινου αγωγού είναι χρήσιμος για την προσαρμογή του μεγέθους περιθωρίου προβολής.
- Το σφραγισμένο αέριο σφραγίστηκε σε ατμοσφαιρική πίεση κατά τρόπο ώστε όταν το παζιμάδι διεύρυνσης αφαιρείται, να μην υπάρχει "σφυριχτός" ήχος. Αυτό είναι φυσιολογικό και δεν υποδεικνύει πρόβλημα.
- Χρησιμοποιείτε δύο κλειδιά για να συνδέσετε τον αγωγό της εσωτερικής μονάδας.

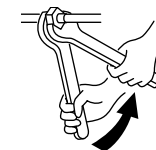

Εργασία για την οποία χρησιμοποιείται διπλό κλειδί

- Χρησιμοποιήστε τα επίπεδα ροπής σύσφιξης όπως αναγράφονται στον ακόλουθο πίνακα.

Εξωτερική διάμετρος συνδετικού αγωγού (mm)	Ροπή σύσφιξης (N•m)
6,4	14 έως 18 (1,4 έως 1,8 kgf•m)
9,5	34 έως 42 (3,4 έως 4,2 kgf•m)
12,7	49 έως 61 (4,9 έως 6,1 kgf•m)
15,9	63 έως 77 (6,3 έως 7,7 kgf•m)

▼ Ροπή σύσφιξης των συνδέσεων του εκχειλιωμένου σωλήνα

Λαμβασμένες συνδέσεις μπορεί να προκαλέσουν όχι μόνο διαρροή αερίου, αλλά επίσης πρόβλημα στον κύκλο ψύξης.

Ευθυγραμμίστε τα κέντρα των σωληνών σύνδεσης και σφίξτε όσο μπορείτε με τα δάχτυλα το ρακόρ. Κατόπιν σφίξτε το ρακόρ με ένα κλειδί και ένα ροπόκλειδο όπως φαίνεται στην εικόνα.

⚠ ΠΡΟΣΟΧΗ

Το σφίξιμο με υπερβολική ροπή ενδέχεται να ραγίσει το περικόχλιο ανάλογα με τις συνθήκες εγκατάστασης.

■ Εκκένωση

Εκτελέστε εκκένωση από τη θύρα πλήρωσης της βαλβίδας της εξωτερικής μονάδας χρησιμοποιώντας ηλεκτρική σκούπα.

Για λεπτομέρειες, ακολουθήστε το Εγχειρίδιο εγκατάστασης που έχει προσαρτηθεί στην εξωτερική μονάδα.

- Μη χρησιμοποιήσετε το ψυκτικό που είναι σφραγισμένο στην εξωτερική μονάδα για την εκκένωση.

ΑΠΑΙΤΗΣΗ

Για τα εργαλεία όπως σωλήνας πλήρωσης, χρησιμοποιήστε αυτά που κατασκευάζονται αποκλειστικά για R32.

Ποσότητα ψυκτικού προς προσθήκη

Για προσθήκη ψυκτικού, προσθέστε ψυκτικό "R32" ανατρέχοντας στο συνημμένο Εγχειρίδιο εγκατάστασης της εξωτερικής μονάδας. Χρησιμοποιήστε ζυγαριά για την πλήρωση ψυκτικού καθορισμένης ποσότητας.

ΑΠΑΙΤΗΣΗ

- Η πλήρωση υπερβολικής ή πολύ μικρής ποσότητας ψυκτικού προκαλεί πρόβλημα στον συμπιεστή. Πραγματοποιήστε πλήρωση της καθορισμένης ποσότητας ψυκτικού.
- Το άπομο που πραγματοποιήσε πλήρωση του ψυκτικού θα πρέπει να γράψει το μήκος του σωλήνα και την προστεθείσα ποσότητα ψυκτικού στην ετικέτα F-GAS της εξωτερικής μονάδας. Είναι απαραίτητο να διορθωθεί ο συμπιεστής και η δυσλειτουργία του κύκλου ψύξης.

Ανοίξτε τη βαλβίδα εντελώς

Ανοίξτε τη βαλβίδα της εξωτερικής μονάδας εντελώς. Ένα εξάγωνο κλειδί 4 mm απαιτείται για να ανοίξει η βαλβίδα.

Για λεπτομέρειες, ανατρέξτε στο Εγχειρίδιο εγκατάστασης που έχει προσαρτηθεί στην εξωτερική μονάδα.

Έλεγχος διαρροής αερίου

Ελέγξτε με έναν ανιχνευτή διαρροής ή σαπουνάδα αν υπάρχει διαρροή αερίου ή όχι από το τμήμα σύνδεσης του σωλήνα ή το πώμα της βαλβίδας.

ΑΠΑΙΤΗΣΗ

Χρησιμοποιείτε έναν ανιχνευτή διαρροής που έχει κατασκευαστεί αποκλειστικά για το ψυκτικό HFC (R32, R134a, R410A, κ.λπ.).

Θερμομονωτική διαδικασία

Εφαρμόστε τη θερμομόνωση στους σωληνές ξεχωριστά στην πλευρά υγρού και στην πλευρά αερίου.

- Για τη θερμομόνωση των σωληνών στην πλευρά αερίου, χρησιμοποιήστε το υλικό με θερμοανθεκτική θερμοκρασία 120 °C ή υψηλότερη.
- Για να χρησιμοποιήσετε τον προσαρτημένο σωλήνα θερμομόνωσης, τοποθετήστε καλά τη θερμομόνωση στο τμήμα σύνδεσης σωληνών της εσωτερικής μονάδας χωρίς κενά.

ΑΠΑΙΤΗΣΗ

- Εφαρμόστε τη θερμομόνωση στο τμήμα σύνδεσης σωληνών της εσωτερικής μονάδας με ασφάλεια μέχρι τη ρίζα, χωρίς να εκτεθεί ο σωλήνας. (Ο αγωγός που εκτέθηκε προς το εξωτερικό προκαλεί διαρροή νερού.)
- Τυλίξτε το θερμομονωτικό με τις εγχοπές του στραμμένες προς τα επάνω (πλευρά οροφής).

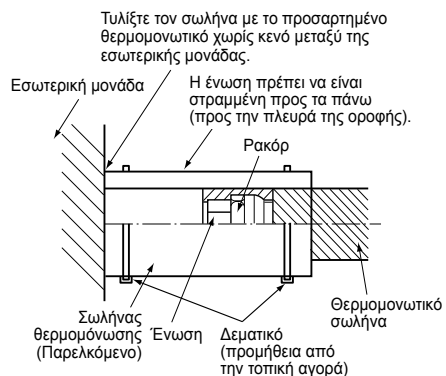

6 Ηλεκτρική σύνδεση

⚠ ΠΡΟΕΙΔΟΠΟΙΗΣΗ

- Χρησιμοποιήστε τα προβλεπόμενα καλώδια για τη σύνδεση των ακροδεκτών. Στερεώστε τα καλά για να αποφεύγεται η εφαρμογή εξωτερικών δυνάμεων στους ακροδέκτες και η πιθανότητα πρόκλησης ζημιάς. Η ατελής σύνδεση ή στερέωση μπορεί να προκαλέσει πυρκαγιά ή άλλα προβλήματα.
- Συνδέστε το καλώδιο γείωσης. (εργασία γείωσης)
Η ατελής γείωση προκαλεί ηλεκτροπληξία. Μη συνδέετε τα καλώδια γείωσης με σωλήνες φυσικού αερίου, σωλήνες νερού, την κάθοδο του αντικεραυνικού συστήματος ή τους αγωγούς γείωσης του τηλεφώνου.
- Συνδέστε το καλώδιο γείωσης. (εργασία γείωσης)
Η έλλειψη ισχύος του κυκλώματος ρεύματος ή η ημιτελής εγκατάσταση μπορεί να προκαλέσει ηλεκτροπληξία ή πυρκαγιά.
- Σε καμία περίπτωση, το καλώδιο παροχής ρεύματος ή το καλώδιο σύνδεσης της εσωτερικής και εξωτερικής μονάδας δεν πρέπει να συνδεθεί στη μέση (Σύνδεση με χρήση ακροδέκτη χωρίς κόλληση, κ.λπ.)
Τυχόν προβλήματα σύνδεσης στα σημεία όπου το καλώδιο είναι συνδεδεμένο στη μέση μπορεί να προκαλέσουν καπνό ή/και πυρκαγιά.

⚠ ΠΡΟΣΟΧΗ

- Για τις προδιαγραφές της παροχής ρεύματος, τηρήστε το Εγχειρίδιο εγκατάστασης της εξωτερικής μονάδας.
- Μη συνδέετε ρεύμα 220 – 240V στα μπλοκ ακροδεκτών (A), (B) για καλωδίωση ελέγχου.
- Διαφορετικά, το σύστημα θα παρουσιάσει βλάβη.
- Μην προκαλέσετε βλάβη ούτε γρατσουνιά στον αγωγό πυρήνα και την εσωτερική μόνωση των καλωδίων παροχής ρεύματος και σύνδεσης εσωτερικής/εξωτερικής μονάδας, όταν τα απογυμνώνετε.
- Εκτελέστε την ηλεκτρική καλωδίωση έτσι ώστε να μην έρχεται σε επαφή με το τμήμα υψηλής θερμοκρασίας του σωλήνα. Η επικάλυψη μπορεί να λιώσει οδηγώντας σε ατύχημα.
- Μην ενεργοποιήσετε το ρεύμα της εσωτερικής μονάδας μέχρι να ολοκληρωθεί η εκκένωση των σωληνών ψυκτικού.

■ Προδιαγραφές καλωδίωσης

Προδιαγραφές καλωδίων σύνδεσης εσωτερικής / εξωτερικής μονάδας

- Η παροχή ρεύματος της εσωτερικής μονάδας παρέχεται από την εξωτερική μονάδα
- Τα μοτίβα παροχής ρεύματος της εξωτερικής μονάδας διαφέρουν ανάλογα με το μοντέλο.

Παροχή ρεύματος εσωτερικής μονάδας	1~50 Hz 220 - 240V 1~60 Hz 220V	
Καλώδια σύνδεσης εσωτερικής / εξωτερικής μονάδας*	4 x 1,5 mm ² ή μεγαλύτερο (H07RN-F ή 60245 IEC 66)*	Υρ έως 70 m

*Αριθμός καλωδίων x μέγεθος καλωδίου
*Συμπεριλαμβανομένης της γραμμής γείωσης

Καλωδίωση τηλεχειριστηρίου

Συρμάτωση τηλεχειριστηρίου, συρμάτωση μεταξύ των μονάδων του τηλεχειριστηρίου	Μέγεθος σύρματος: 2 x 0,5 έως 2,0 mm ²	
Συνολικό μήκος καλωδίου της καλωδίωσης τηλεχειριστηρίου και της καλωδίωσης τηλεχειριστηρίου μεταξύ των μονάδων = L + L1 + L2 + ... Ln	Σε περίπτωση μόνον ενσύρματου τύπου	Υρ έως 500 m
	2 τηλεχειριστήρια	Υρ έως 300 m
Συνολικό μήκος καλωδίου της καλωδίωσης μεταξύ των μονάδων του τηλεχειριστηρίου = L1 + L2 + ... Ln	Σε περίπτωση ασύρματου τύπου, περιλαμβάνεται:	Υρ έως 400 m
		Υρ έως 200 m

* Το μήκος καλωδίωσης του τηλεχειριστηρίου διαφέρει ανάλογα με το τηλεχειριστήριο που χρησιμοποιείται. Για λεπτομέρειες, ανατρέξτε στο Εγχειρίδιο εγκατάστασης που συνοδεύει το τηλεχειριστήριο.

⚠ ΠΡΟΣΟΧΗ

Το καλώδιο του τηλεχειριστηρίου και τα καλώδια σύνδεσης της εσωτερικής/εξωτερικής μονάδας δεν μπορούν να είναι παράλληλα και να έρχονται σε επαφή μεταξύ τους και δεν μπορούν να αποθηκευτούν στα ίδια κανάλια. Αν συμβαίνει αυτό, μπορεί να προκληθεί κάποιο πρόβλημα στο σύστημα ελέγχου λόγω θορύβου ή άλλου παράγοντα.

■ Τύπος επικοινωνίας

Το TU2C-Link μπορεί να χρησιμοποιηθεί με αυτά τα μοντέλα.
 Αν η εσωτερική μονάδα και το συνδεδεμένο τηλεχειριστήριο / ο απομακρυσμένος αισθητήρας είναι μοντέλα TU2C-Link, τότε η επικοινωνία TU2C-Link εκτελείται αυτόματα.
 (Αν περιλαμβάνεται το μοντέλο TCC-Link, θα εκτελείται επικοινωνία TCC-Link.)
 Για λεπτομέρειες του τύπου επικοινωνίας, ανατρέξτε στον ακόλουθο πίνακα.

Τύπος επικοινωνίας και ονόματα μοντέλων

Τύπος επικοινωνίας	TU2C-Link	TCC-Link
Εσωτερική μονάδα	Μοντέλο σειράς RAV-HM***	Διαφορετικό μοντέλο από τη σειρά RAV-HM***
Ενσύρματο τηλεχειριστήριο	RBC-A **U *** ↑ Αυτό το γράμμα υποδεικνύει μοντέλο σειράς U.	Εκτός της σειράς U
Κιτ ασύρματου τηλεχειριστηρίου και μονάδα δέκτη	RBC-AXU *** ↑ Αυτό το γράμμα υποδεικνύει μοντέλο σειράς U.	Εκτός της σειράς U
Απομακρυσμένος αισθητήρας	TCB-TC **U *** ↑ Αυτό το γράμμα υποδεικνύει μοντέλο σειράς U.	Εκτός της σειράς U

⚠ ΠΡΟΣΟΧΗ

Κατά τη σύνδεση στη συσκευή κεντρικού ελέγχου που είναι εξειδικευμένη για το TCC-Link, είναι απαραίτητη η αλλαγή σε TCC-Link με τη χρήση ενσύρματου τηλεχειριστηρίου. Ρυθμίστε σύμφωνα με τη διαδικασία Τύπου επικοινωνίας στην ενότητα "7 Ισχύοντα χειριστήρια".

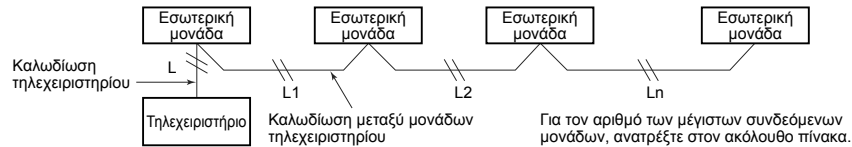

Μέγ. αριθμός συνδεδεμένων εσωτερικών μονάδων και τύπος επικοινωνίας

	Τύπος μονάδας			
	RAV-HM ***	RAV-HM ***	*	*
Εσωτερική μονάδα				
Τηλεχειριστήριο Απομακρυσμένος αισθητήρας	Σειρά U	*	Σειρά U	*
Τύπος επικοινωνίας	TU2C-Link	TCC-Link		
Μέγ. αριθμός συνδεδεμένων μονάδων	16	8		

*: Διαφορετικό μοντέλο από τη σειρά RAV-HM*** και τη σειρά U

■ Καλωδίωση μεταξύ εσωτερικής και εξωτερικής μονάδας

1. Το παρακάτω σχήμα δείχνει τις συνδέσεις καλωδίωσης μεταξύ της εσωτερικής και εξωτερικής μονάδας και μεταξύ της εσωτερικής μονάδας και του τηλεχειριστηρίου. Για τα καλώδια που υποδεικνύονται με τις διακεκομμένες γραμμές ή τις γραμμές με παύλες-τελείες η προμήθεια γίνεται από την τοπική αγορά.
2. Ανατρέξτε στα σχεδιαγράμματα καλωδίωσης της εσωτερικής και της εξωτερικής μονάδας.
3. Η τροφοδοσία της εσωτερικής μονάδας με ρεύμα γίνεται από την εξωτερική μονάδα.

Διάγραμμα καλωδίωσης

Απλό σύστημα

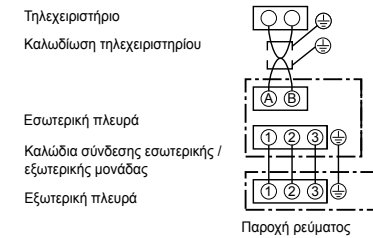

Δίδυμο σύστημα ταυτόχρονης λειτουργίας

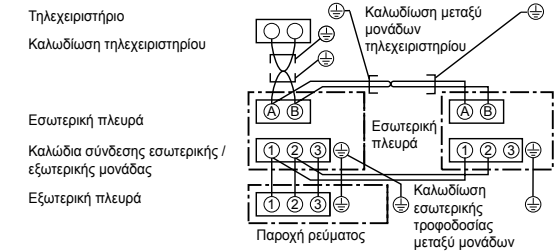

Τριπλό και διπλό δίδυμο σύστημα ταυτόχρονης λειτουργίας

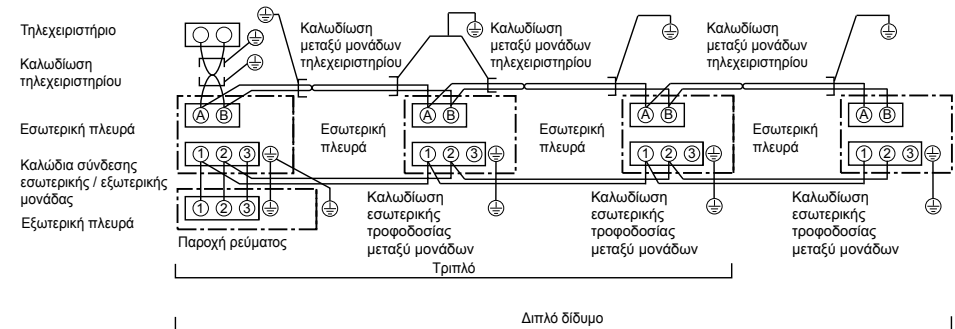

- * Χρησιμοποιήστε δίκλωνο θωρακισμένο καλώδιο (MVVS 0,5 έως 2,0 mm² ή περισσότερο) για την καλωδίωση του τηλεχειριστηρίου σε δίδυμο, σε τριπλό και σε διπλό δίδυμο σύστημα ταυτόχρονης λειτουργίας προς αποφυγή προβλημάτων θορύβου. Συνδέστε αμφότερα τα άκρα του θωρακισμένου καλωδίου σε καλώδια γείωσης.
- * Συνδέστε καλώδια γείωσης για κάθε εσωτερική μονάδα στο δίδυμο, στο τριπλό και στο διπλό δίδυμο σύστημα ταυτόχρονης λειτουργίας.

■ Σύνδεση σύρματος

ΑΠΑΙΤΗΣΗ

- Συνδέστε τα καλώδια που αντιστοιχούν στους αριθμούς ακροδεκτών. Λανθασμένη σύνδεση προκαλεί πρόβλημα.
- Περάστε τα καλώδια μέσω του δακτυλίου των οπών σύνδεσης καλωδίων της εσωτερικής μονάδας.
- Διατηρείτε περιθώριο (περίπου 100 mm) σε κάθε καλώδιο για να κρεμαστεί ο ηλεκτρικός πίνακας ελέγχου κατά το σέρβις ή άλλη εργασία.
- Το κύκλωμα χαμηλής τάσης διατίθεται για το τηλεχειριστήριο. (Μην συνδέετε το κύκλωμα υψηλής τάσης)

1. Αφαιρέστε το καπάκι του ηλεκτρικού πίνακα ελέγχου, αφαιρώντας τις βίδες στερέωσης (2 θέσεις) και πιέζοντας το τμήμα των άγκιστρων. (Το κάλυμμα του ηλεκτρικού πίνακα ελέγχου παραμένει κρεμασμένο στον μεντεσέ.)
2. Συνδέστε τα καλώδια διασύνδεσης συστήματος Εσωτερικής / εξωτερικής μονάδας στο μπλοκ ακροδεκτών του ηλεκτρικού πίνακα ελέγχου.
3. Σφίξτε τις βίδες στο μπλοκ ακροδεκτών και στερεώστε τα καλώδια με τον σφικτήρα καλωδίου που είναι προσαρτημένος στον ηλεκτρικό πίνακα ελέγχου. (Μην ασκήσετε τάση στο τμήμα σύνδεσης του μπλοκ ακροδεκτών.)
4. Χρησιμοποιώντας το παρεχόμενο θερμομονωτικό υλικό, σφραγίστε τη θύρα σύνδεσης σωλήνα. Σε αντίθετη περίπτωση, μπορεί να σχηματιστεί υγρασία.
5. Τοποθετήστε το κάλυμμα του ηλεκτρικού πίνακα ελέγχου χωρίς να μαγκώσετε τα καλώδια.

▼ Θερμομόνωση στη θύρα σύνδεσης καλωδίωσης

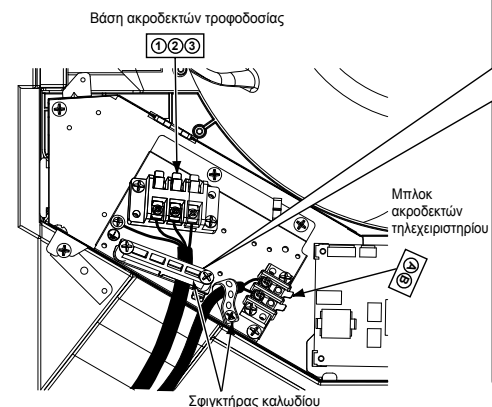
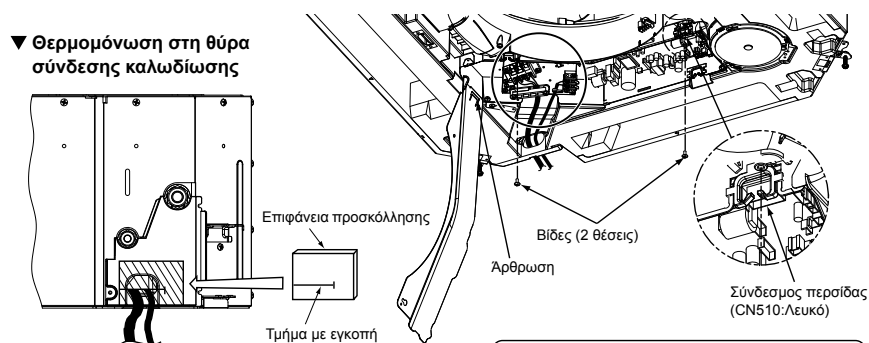

Πλευρά D (Απόσταση: 8,5 mm)
Πλευρά C (Απόσταση: 4 mm)

Επιλέξτε την πλευρά C ή D για τη θέση σφικτήρα του καλωδίου ρεύματος, ανατρέχοντας στον ακόλουθο πίνακα σύμφωνα με τον τύπο και τη διάμετρο του καλωδίου.
* Ο σφικτήρας καλωδίου μπορεί να προσαρτηθεί στη δεξιά ή την αριστερή πλευρά.
Όταν είναι συνδεδεμένο διπλό σύστημα, πιάστε δύο καλώδια με έναν σφικτήρα καλωδίου.

Τύπος καλωδίου	Προδιαγραφή	Θέση σφικτήρα καλωδίου
Καλώδιο τύπου cabtyre	Πολύκλωνο καλώδιο 3 πυρήνων 2,5 mm ²	Πλευρά D
Καλώδιο τύπου cabtyre	Πολύκλωνο καλώδιο 3 πυρήνων 1,5 mm ²	Πλευρά C

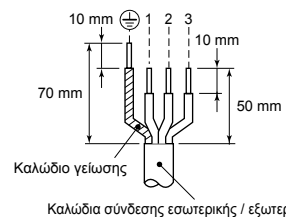

■ Καλωδίωση τηλεχειριστηρίου

Ξεφλουδίστε περίπου 9 mm το σύρμα που προορίζεται προς σύνδεση.

Διάγραμμα καλωδίωσης

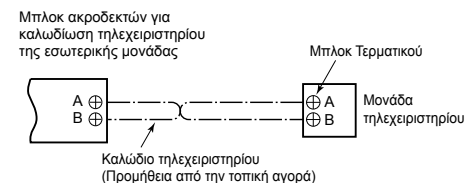

■ Καλωδίωση του φατνώματος οροφής

Σύμφωνα με το Εγχειρίδιο εγκατάστασης του φατνώματος οροφής, συνδέστε τον σύνδεσμο (20P: Λευκό) του φατνώματος οροφής στον σύνδεσμο (CN510: Λευκό) στην πλακέτα τυπωμένου κυκλώματος του ηλεκτρικού πίνακα ελέγχου.

⚠ ΠΡΟΕΙΔΟΠΟΙΗΣΗ

Για τα διπλά και τριπλά συστήματα ταυτόχρονης λειτουργίας, πραγματοποιήστε τα εξής για συμμόρφωση με τα πρότυπα ΗΜΣ.

▼ Δίδυμο σύστημα ταυτόχρονης λειτουργίας

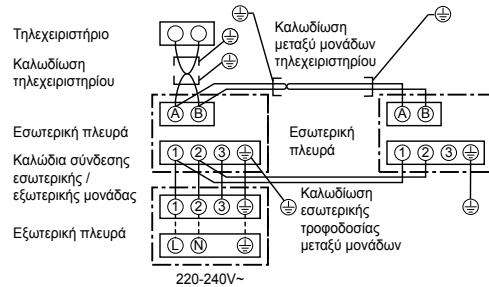

▼ Τριπλό σύστημα ταυτόχρονης λειτουργίας

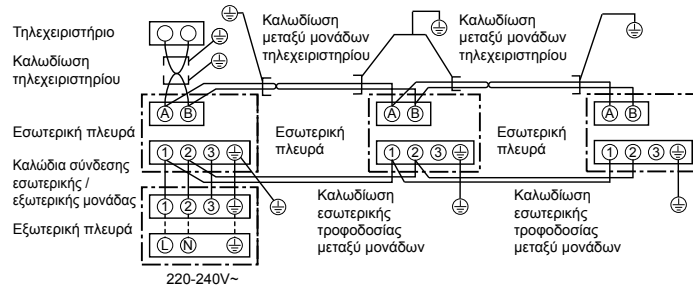

* Χρησιμοποιήστε δίκλωνο θωρακισμένο καλώδιο (MVVS 0,5 έως 2,0 mm² ή περισσότερο) για την καλωδίωση του τηλεχειριστηρίου σε δίδυμο σύστημα ταυτόχρονης λειτουργίας και σε τριπλό σύστημα ταυτόχρονης λειτουργίας προς αποφυγή προβλημάτων θορύβου. Φροντίστε να συνδέσετε και τα δύο άκρα του θωρακισμένου καλωδίου στη γείωση.

* Συνδέστε καλώδιο γείωσης για κάθε εσωτερική μονάδα στο δίδυμο σύστημα ταυτόχρονης λειτουργίας και στο τριπλό σύστημα ταυτόχρονης λειτουργίας.

7 Ισχύοντα χειριστήρια

• Για τη χρήση του ενσύρματου τηλεχειριστηρίου RBC-AMS55E*, ανατρέξτε στο Εγχειρίδιο κατόχου που συνοδεύει το ενσύρματο τηλεχειριστήριο.

ΑΠΑΙΤΗΣΗ

• Όταν χρησιμοποιείτε αυτό το κλιματιστικό για πρώτη φορά, απαιτούνται περίπου 5 λεπτά μέχρι το τηλεχειριστήριο να τεθεί σε κατάσταση λειτουργίας μετά την έναρξη λειτουργίας. Αυτό είναι φυσιολογικό. **<Την πρώτη φορά που θα ενεργοποιηθεί η συσκευή μετά την εγκατάσταση>** Χρειάζονται **περίπου 5 λεπτά** μέχρι να είναι διαθέσιμο το τηλεχειριστήριο.

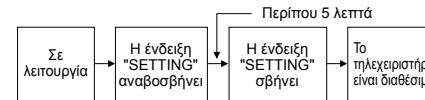

<Τη δεύτερη φορά που ενεργοποιείται (ή εφεξής)> Χρειάζεται **περίπου 1 λεπτό** μέχρι να είναι διαθέσιμο το τηλεχειριστήριο.

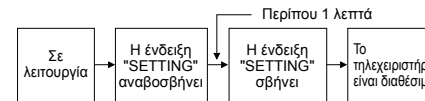

• Οι κανονικές ρυθμίσεις έγιναν κατά την αποστολή της εσωτερικής μονάδας από το εργοστάσιο. Αλλάξτε τις ρυθμίσεις της εσωτερικής μονάδας όπως απαιτείται.

• Χρησιμοποιήστε το ενσύρματο τηλεχειριστήριο για να αλλάξετε τις ρυθμίσεις.

* Οι ρυθμίσεις δεν μπορούν να αλλάξουν χρησιμοποιώντας το ασύρματο τηλεχειριστήριο, το δευτερεύον τηλεχειριστήριο ή το σύστημα χωρίς τηλεχειριστήριο (μόνο για κεντρικό τηλεχειριστήριο). Συνεπώς, εγκαταστήστε το ενσύρματο τηλεχειριστήριο για να αλλάξετε τις ρυθμίσεις.

■ Ρυθμίσεις ισχύοντων χειριστηρίων (επί τόπου ρυθμίσεις)

Όνομα μοντέλου τηλεχειριστηρίου: RBC-ASCU1*

Βασική διαδικασία
Σταματήστε οπωσδήποτε τη λειτουργία του κλιματιστικού πριν από την εκτέλεση ρυθμίσεων. (Αλλάξτε τη ρύθμιση ενώ το κλιματιστικό βρίσκεται εκτός λειτουργίας.)

⚠ ΠΡΟΣΟΧΗ

Ορίστε μόνο τον Code No. που εμφανίζεται στον ακόλουθο πίνακα: ΜΗΝ ορίσετε οποιονδήποτε άλλον Code No.

Αν ορίσετε έναν Code No. που δεν αναγράφεται, ενδέχεται να μην είναι δυνατή η λειτουργία του κλιματιστικού ή ενδέχεται να προκύψει άλλο πρόβλημα με το προϊόν.

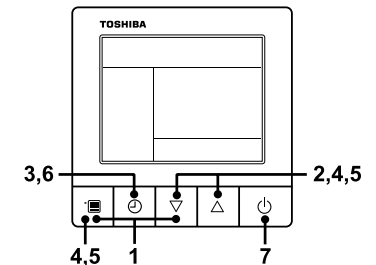

1 Πιέστε ταυτόχρονα και παρατεταμένα το κουμπί μενού και το κουμπί ρύθμισης [▽] για 10 δευτερόλεπτα ή περισσότερο.

• Μετά από λίγο, η οθόνη αναβοσβήνει όπως φαίνεται στην εικόνα. Η ένδειξη "ALL" εμφανίζεται με τη μορφή αριθμών εσωτερικής μονάδας κατά την αρχική επικοινωνία αμέσως μετά την έναρξη της τροφοδοσίας.

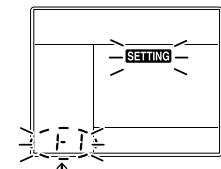

Αρ. εσωτερικής μονάδας

2 Κάθε φορά που πατιέται το κουμπί ρύθμισης [▽] [Δ], οι αριθμοί της εσωτερικής μονάδας στην ομάδα ελέγχου αλλάζουν κυκλικά. Επιλέξτε την εσωτερική μονάδα για την οποία θα αλλάξουν οι ρυθμίσεις.

- Ο ανεμιστήρας της επιλεγμένης εσωτερικής μονάδας λειτουργεί. Μπορεί να επιβεβαιωθεί η εσωτερική μονάδα για την οποία θα αλλάξουν οι ρυθμίσεις.

3 Πατήστε το κουμπί του χρονοδιακόπτη OFF για να επιβεβαιώσετε την επιλεγμένη εσωτερική μονάδα.

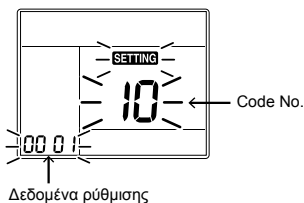

4 Πιέστε το κουμπί μενού, προκειμένου να αναβοσβήσει ο Code No. [**]. Αλλάξτε Code No. [**] με το κουμπί ρύθμισης [▽] [Δ].

5 Πιέστε το κουμπί του μενού για να κάνετε τα Δεδομένα ρύθμισης [****] να αναβοσβήσουν. Αλλάξτε τα Δεδομένα ρύθμισης [****] με το κουμπί ρύθμισης [▽] [Δ].

6 Πατήστε το κουμπί του χρονοδιακόπτη OFF. Μετά από αυτό, η ρύθμιση ολοκληρώνεται. Για να αλλάξουν οι άλλες ρυθμίσεις της επιλεγμένης εσωτερικής μονάδας, επαναλάβετε από τη Διαδικασία 4.

7 Όταν ολοκληρωθούν όλες οι ρυθμίσεις, πιέστε το κουμπί ON/OFF για να καθορίσετε τις ρυθμίσεις.

- Η ένδειξη "SETTING" αναβοσβήνει και μετά το περιεχόμενο προβολής εξαφανίζεται και το κλιματιστικό τίθεται στην κανονική λειτουργία διακοπής. (Το τηλεχειριστήριο δεν είναι διαθέσιμο όσο αναβοσβήνει η ένδειξη "SETTING".)
- Για να αλλάξετε τις ρυθμίσεις μιας άλλης εσωτερικής μονάδας, επαναλάβετε από τη Διαδικασία 1.

■ Εγκατάσταση εσωτερικής μονάδας σε υψηλή οροφή

Όταν η εσωτερική μονάδα εγκατασταθεί σε οροφή με ύψος μεγαλύτερο από το τυπικό ύψος, πραγματοποιήστε τη ρύθμιση υψηλής οροφής για την προσαρμογή της ταχύτητας του ανεμιστήρα. Ακολουθήστε τη διαδικασία της βασικής λειτουργίας (1 → 2 → 3 → 4 → 5 → 6).

- Για τον CODE No. στη Διαδικασία 4, ορίστε [5d].
- Επιλέξτε το SET DATA για τη διαδικασία 5 από τον πίνακα "Λίστα επιτρεπόμενου ύψους οροφής για εγκατάσταση" αυτού του εγχειριδίου.

◆ Ρύθμιση χωρίς τηλεχειριστήριο

Αλλάξτε τη ρύθμιση υψηλής οροφής με τον διακόπτη DIP στο τμήμα δέκτη της πλακέτας τυπωμένου κυκλώματος. Για λεπτομέρειες, ανατρέξτε στο εγχειρίδιο του κτ ασύρματου τηλεχειριστήριου. Μπορείτε επίσης να αλλάξετε τις ρυθμίσεις με το διακόπτη στον μικροϋπολογιστή της εσωτερικής πλακέτας τυπωμένου κυκλώματος.

* Αφού αλλάξει η ρύθμιση, η ρύθμιση για 0001 ή 0003 είναι δυνατή, ωστόσο για τη ρύθμιση στα 0000 χρειάζεται αλλαγή δεδομένων ρύθμισης στα 0000 χρησιμοποιώντας το ενσύρματο τηλεχειριστήριο (που πωλείται ξεχωριστά) με τη συνηθισμένη ρύθμιση διακόπτη (εργοστασιακή προεπιλογή).

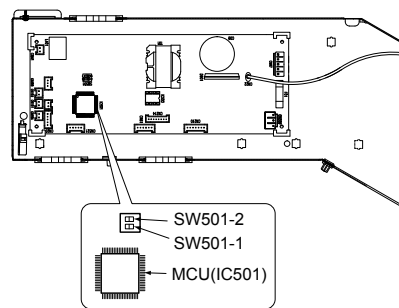

SET DATA (ΔΕΔΟΜΕΝΑ ΡΥΘΜΙΣΗΣ)	SW501-1	SW501-2
0000 (Εργοστασιακή προεπιλογή)	OFF	OFF
0001	ON	OFF
0003	OFF	ON

Για να επανέλθουν οι εργοστασιακές προεπιλογές
Για επαναφορά των ρυθμίσεων των διακοπών DIP στις εργοστασιακές προεπιλογές, ρυθμίστε τους SW501-1 και SW501-2 στη θέση OFF, συνδέστε ένα ενσύρματο τηλεχειριστήριο που πωλείται χωριστά και έπειτα ρυθμίστε τα δεδομένα του CODE No. [5d] στο "0000".

■ Ρύθμιση ένδειξης φίλτρου

Σύμφωνα με τις συνθήκες εγκατάστασης, ο χρόνος ένδειξης φίλτρου (Ειδοποίηση καθαρισμού φίλτρου) μπορεί να αλλάξει. Ακολουθήστε τη διαδικασία της βασικής λειτουργίας (1 → 2 → 3 → 4 → 5 → 6).

- Για τον CODE No. στη Διαδικασία 4, ορίστε [01].
- Για τα [SET DATA] στη Διαδικασία 5, επιλέξτε τα SET DATA του χρόνου ένδειξης φίλτρου από τον παρακάτω πίνακα.

SET DATA (ΔΕΔΟΜΕΝΑ ΡΥΘΜΙΣΗΣ)	Χρόνος ένδειξης φίλτρου
0000	Δεν υπάρχουν
0001	150 ώρες
0002	2500 ώρες (Εργοστασιακή προεπιλογή)
0003	5000 ώρες
0004	10000 ώρες

■ Για να εξασφαλιστεί καλύτερη επίδραση θερμότητας

Όταν είναι δύσκολο να προκύψει ικανοποιητική θερμότητα λόγω της θέσης εγκατάστασης της εσωτερικής μονάδας ή της δομής του δωματίου, η θερμοκρασία ανίχνευσης της θερμότητας μπορεί να ανέβει. Επίσης χρησιμοποιείται κυκλοφορητή ή άλλη συσκευή για να κυκλοφορήσει ο ζεστός αέρας κοντά στην οροφή. Ακολουθήστε τη διαδικασία της βασικής λειτουργίας (1 → 2 → 3 → 4 → 5 → 6).

- Για τον CODE No. στη Διαδικασία 4, ορίστε [06].
- Για τα δεδομένα ρύθμισης στη Διαδικασία 5, επιλέξτε τα SET DATA της τιμής αλλαγής της θερμοκρασίας ανίχνευσης που πρόκειται να ρυθμιστεί από τον παρακάτω πίνακα.

SET DATA (ΔΕΔΟΜΕΝΑ ΡΥΘΜΙΣΗΣ)	Τιμή αλλαγής θερμοκρασίας ανίχνευσης
0000	Χωρίς αλλαγή
0001	+1°C
0002	+2°C (Εργοστασιακή προεπιλογή)
0003	+3°C
0004	+4°C
0005	+5°C
0006	+6°C

■ Τρόπος ρύθμισης του τύπου αιώρησης

Μπορεί να επιλεγθεί ο τύπος αιώρησης των περσίδων.

- Ακολουθήστε τη διαδικασία της βασικής λειτουργίας (1 → 2 → 3 → 4 → 5 → 6 → 7).
- Ορίστε [F0] για τον CODE No. στη διαδικασία 4.
- Επιλέξτε τα εξής δεδομένα για τα SET DATA στη Διαδικασία 5.

Αιώρηση SET DATA	Αιώρηση περσίδων
0001	Τυπική αιώρηση (Εργοστασιακή προεπιλογή)
0002	Διπλή αιώρηση
0003	Κυκλική αιώρηση

• **Σχετικά με τη "Διπλή αιώρηση"**
"Διπλή αιώρηση" σημαίνει ότι οι περσίδες 01 και 03 κατευθύνονται και αιωρούνται προς την ίδια διεύθυνση και οι περσίδες 02 και 04 κατευθύνονται και αιωρούνται προς την αντίθετη διεύθυνση. (Όταν οι περσίδες 01 και 03 κατευθύνονται προς τα κάτω, οι περσίδες 02 και 04 κατευθύνονται σε οριζόντια θέση.)

• **Σχετικά με την "Κυκλική αιώρηση"**
Οι τέσσερις περσίδες αιωρούνται ανεξάρτητα στην αντίστοιχη χρονική στιγμή.

⚠ ΠΡΟΣΟΧΗ

Μη ρυθμίζετε το SET DATA αιώρησης σε "0000". (Η ρύθμιση αυτή μπορεί να προκαλέσει προβλήματα στις περσίδες.)

■ Τρόπος ρύθμισης του κλειδώματος περσίδων (Μη αιώρηση)

Κάθε περσίδα (τέσσερις κατευθύνσεις) μπορεί να κλειδώσει σε μια ξεχωριστή θέση.

- Ακολουθήστε τη διαδικασία της βασικής λειτουργίας (1 → 2 → 3 → 4 → 5 → 6 → 7).
- Ορίστε [F1], [F2], [F3] ή [F4] για τον CODE No. στη Διαδικασία 4.
- Επιλέξτε τα εξής δεδομένα για τα SET DATA στη Διαδικασία 5.



- * Όταν επιλέγεται η θέση (4) ή (5), μπορεί να προκύψει συμπύκνωση κατά τη διάρκεια της ψύξης.
- * Όταν προσδιοριστεί η ρύθμιση, ανέβει η ένδειξη

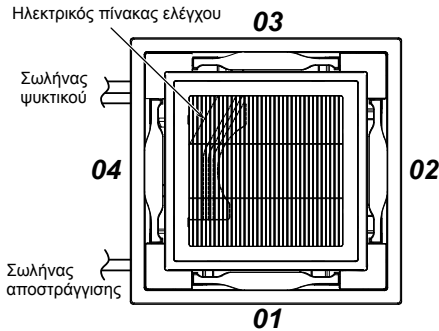

■ Τρόπος ακύρωσης του κλειδώματος περσίδων

Ρυθμίστε τη διεύθυνση του αέρα σε "0000" στη διαδικασία ρύθμισης κλειδώματος περσίδων παραπάνω.



Δεδομένα ρύθμισης **0000**

- Όταν ακυρωθεί η ρύθμιση, σβήνει η ένδειξη . **Οι άλλες λειτουργίες είναι ίδιες όπως αυτές στην ενότητα "Τρόπος ρύθμισης του κλειδώματος περσίδων (Μη αιώρηση)".**

■ Για να επιλέξετε την οριζόντια διεύθυνση αέρα

Οι θέσεις των περσίδων στη λειτουργία ψύξης μπορούν να αλλάξουν από τη θέση μείωσης μουτζουρών στη θέση ψύξης χωρίς ρεύμα αέρα.

Ακολουθήστε τη διαδικασία της βασικής λειτουργίας (1 → 2 → 3 → 4 → 5 → 6 → 7).

- Ορίστε **[45]** για τον Code No. στη Διαδικασία **4**.
- Επιλέξτε τα εξής δεδομένα για τα SET DATA στη Διαδικασία **5**.

Διεύθυνση αέρα SET DATA	Ρύθμιση διεύθυνσης αέρα
0000	Θέση μείωσης μουτζουρών (Διεύθυνση αέρα για τη μείωση της ρύπανσης οροφής) [Εργοστασιακή προεπιλογή]
0002	Θέση ψυχρού ρεύματος (Διεύθυνση αέρα για τον έλεγχο της πτώσης ψυχρού αέρα)

■ Αισθητήρας τηλεχειριστηρίου

Ο αισθητήρας θερμοκρασίας της εσωτερικής μονάδας ανιχνεύει συνήθως τη θερμοκρασία δωματίου. Ρυθμίστε τον αισθητήρα τηλεχειρισμού να ανιχνεύσει τη θερμοκρασία γύρω από το τηλεχειριστήριο. Επιλέξτε στοιχεία ακολουθώντας τη βασική διαδικασία λειτουργίας (1 → 2 → 3 → 4 → 5 → 6 → 7).

- Ορίστε **[32]** για τον CODE No. στη Διαδικασία **4**.
- Επιλέξτε τα εξής δεδομένα για τα δεδομένα ρύθμισης στη Διαδικασία **5**.

Δεδομένα ρύθμισης	Αισθητήρας τηλεχειριστηρίου
0000	Δεν χρησιμοποιείται (Εργοστασιακή προεπιλογή)
0001	Χρησιμοποιείται

Όταν το αναβοσβήνει, ο αισθητήρας τηλεχειρισμού είναι ελαττωματικός. Επιλέξτε τα δεδομένα ρύθμισης [0000] (δεν χρησιμοποιείται) ή αντικαταστήστε το τηλεχειριστήριο.

■ Τύπος επικοινωνίας

Κατά τη σύνδεση στη συσκευή κεντρικού ελέγχου που είναι εξειδικευμένη για το TCC-Link, είναι απαραίτητη η αλλαγή σε TCC-Link.

Ακολουθήστε τη βασική διαδικασία λειτουργίας (1 → 2 → 3 → 4 → 5 → 6 → 7).

- Ορίστε **[FC]** για τον Code No. στη Διαδικασία **4**.
- Επιλέξτε τα δεδομένα ρύθμισης [0000] (TCC-Link) στη Διαδικασία **5**.

Δεδομένα ρύθμισης	Τύπος επικοινωνίας
0000	TCC-Link
0004	TU2C-Link (Εργοστασιακή προεπιλογή)

■ Ρύθμιση ταχύτητας ανεμιστήρα όταν ο θερμοστάτης βρίσκεται στη θέση OFF κατά τη λειτουργία ψύξης

Ρυθμίστε την ταχύτητα ανεμιστήρα όταν η θερμοκρασία δωματίου φτάσει τη ρυθμισμένη θερμοκρασία κατά τη λειτουργία ψύξης.

Ακολουθήστε τη βασική διαδικασία λειτουργίας (1 → 2 → 3 → 4 → 5 → 6 → 7).

- Ορίστε **[9A]** για τον Code No. στη Διαδικασία **4**.
- Επιλέξτε τα εξής δεδομένα για τα δεδομένα ρύθμισης στη Διαδικασία **5**.

Δεδομένα ρύθμισης	Ταχύτητα ανεμιστήρα όταν ο θερμοστάτης βρίσκεται στη θέση OFF κατά τη λειτουργία ψύξης
0000	Ρύθμιση τηλεχειριστηρίου
0001	Εξαιρετικά χαμηλή ταχύτητα (UL) (Εργοστασιακή προεπιλογή)

■ Λειτουργία 8°C

Η λειτουργία προθέρμανσης μπορεί να ρυθμιστεί για τα ψυχρά κλίματα ή εποχές που η θερμοκρασία πέφτει υπό το μηδέν.

Ακολουθήστε τη βασική διαδικασία λειτουργίας (1 → 2 → 3 → 4 → 5 → 6 → 7).

- Ορίστε **[d1]** για τον Code No. στη Διαδικασία **4**.
- Επιλέξτε τα εξής δεδομένα για τα δεδομένα ρύθμισης στη Διαδικασία **5**.

Δεδομένα ρύθμισης	Ρύθμιση λειτουργίας 8 °C
0000	Καμία (Εργοστασιακή προεπιλογή)
0001	Ρύθμιση λειτουργίας 8°C

■ Εγκατάσταση προαιρετικών εξαρτημάτων

Κατά την εγκατάσταση προαιρετικών εξαρτημάτων, ενδέχεται να χρειαστεί ρύθμιση δεδομένων με το τηλεχειριστήριο. Φροντίστε να ρυθμίσετε τα δεδομένα σύμφωνα με το Εγχειρίδιο εγκατάστασης για τα προαιρετικά εξαρτήματα.

■ Πληροφορίες

Οι ακόλουθες λειτουργίες απαιτούν σύνδεση με το τηλεχειριστήριο RBC-AMTU*** και RBC-AMSU***. Για λεπτομέρειες, ανατρέξτε στο εγχειρίδιο που συνοδεύει το τηλεχειριστήριο.

- Επιλογή ξεχωριστής μονάδας κατά τη λειτουργία ομάδας
- Ξεχωριστή ρύθμιση θέσης περσίδας (κατεύθυνση αέρα)
- Ρύθμιση τύπου αιώρησης
- Ρύθμιση ασφάλισης περσίδας (χωρίς αιώρηση)
- Λειτουργία εξοικονόμησης ενέργειας
- Ειδοποίηση χρόνου καθαρισμού φίλτρου

■ Άλλα

Οι ακόλουθες λειτουργίες μπορούν να χρησιμοποιηθούν με αυτό το μοντέλο. Ανατρέξτε στο Εγχειρίδιο σέρβις για περισσότερες πληροφορίες.

- Κυκλική / εφεδρική λειτουργία
- Ελεύθερη ψύξη
- Δευτερεύουσα θέρμανση
- Μετατόπιση ισχύος

■ Ομαδικός έλεγχος

Δίδυμο σύστημα ταυτόχρονης λειτουργίας

Ο συνδυασμός με εξωτερική μονάδα επιτρέπει την ταυτόχρονη λειτουργία ON / OFF των εσωτερικών μονάδων. Διατίθενται οι ακόλουθες διατάξεις συστήματος.

- Δύο εσωτερικές μονάδες για το δίδυμο σύστημα

▼ Δίδυμο σύστημα

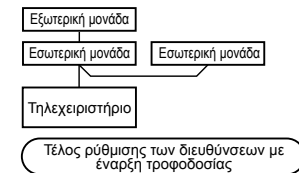

- Για τη διαδικασία και τη μέθοδο καλωδίωσης, ανατρέξτε στην ενότητα "Ηλεκτρική σύνδεση" του παρόντος εγχειριδίου.
- Όταν ενεργοποιηθεί η παροχή ισχύος, αρχίζει η αυτόματη ρύθμιση διευθύνσεων, και η διεύθυνση που ρυθμίζεται αναβοσβήνει στην οθόνη. Κατά τη ρύθμιση της αυτόματης διεύθυνσης, η λειτουργία του τηλεχειριστηρίου δεν είναι αποδεκτή. **Ο απαιτούμενος χρόνος μέχρι την ολοκλήρωση της αυτόματης διευθυσιοδότησης είναι περίπου 5 λεπτά.**

Ουαδικό έλεγχο για σύστημα πολλαπλών μονάδων

Μια ομάδα μπορεί να ελέγχει έως και 16 (TU2C-Link) ή 8 (TCC-Link) εσωτερικές μονάδες με ένα τηλεχειριστήριο. (Ανατρέξτε στις Προδιαγραφές καλωδίωσης)

▼ Ομαδικός έλεγχος σε μεμονωμένο σύστημα

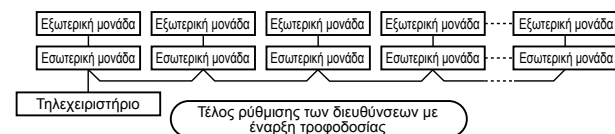

- Για τη διαδικασία και τη μέθοδο καλωδίωσης του συστήματος ξεχωριστής γραμμής (με μία γραμμή ψυκτικού), ανατρέξτε στην ενότητα "Ηλεκτρική σύνδεση".
- Η καλωδίωση ανάμεσα σε γραμμές διεξάγεται με την εξής διαδικασία. Συνδέστε το μπλοκ ακροδεκτών (A/B) της εσωτερικής μονάδας που συνδέεται με το τηλεχειριστήριο στα μπλοκ ακροδεκτών (A/B) της κύριας εσωτερικής μονάδας των δευτερευουσών εσωτερικών μονάδων περνώντας το καλώδιο μεταξύ μονάδων του τηλεχειριστηρίου.
- Όταν ενεργοποιηθεί η παροχή ισχύος, αρχίζει η αυτόματη ρύθμιση διευθύνσεων και η διεύθυνση που ρυθμίζεται αναβοσβήνει στην οθόνη για περίπου 3 λεπτά. Κατά τη ρύθμιση της αυτόματης διεύθυνσης, η λειτουργία του τηλεχειριστηρίου δεν είναι αποδεκτή.

Ο απαιτούμενος χρόνος μέχρι την ολοκλήρωση της αυτόματης διευθυνοδότησης είναι περίπου 5 λεπτά.

ΣΗΜΕΙΩΣΗ

Σε μερικές περιπτώσεις, απαιτείται χειροκίνητη μεταβολή μετά τη ρύθμιση της αυτόματης διεύθυνσης ανάλογα με τη διαρρύθμιση του συστήματος ομαδικού ελέγχου.

- Η διαμόρφωση συστήματος που αναφέρεται παρακάτω αποτελεί περίπτωση σύνθετων συστημάτων όπου συστήματα διδύμων και τριπλών μονάδων ταυτόχρονης λειτουργίας ελέγχονται ως ομάδα από τηλεχειριστήριο.

(Παράδειγμα) Ουαδικού ελέγχου για σύνθετο σύστημα

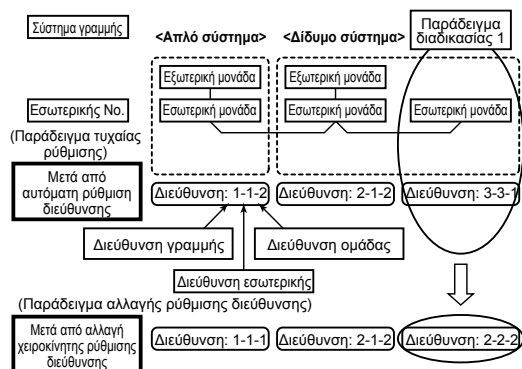

Η παραπάνω διεύθυνση ρυθμίζεται από αυτόματη διευθυνοδότηση όταν ενεργοποιηθεί η τροφοδοσία. Ωστόσο, η διεύθυνση γραμμής και οι διευθύνσεις εσωτερικών ρυθμίζονται τυχαία. Για τον λόγο αυτό, αλλάξτε τη ρύθμιση ώστε οι διευθύνσεις γραμμής να αντιστοιχούν με τις διευθύνσεις εσωτερικών.

■ Χειροκίνητη ρύθμιση διεύθυνσης

- 1 Πιέστε ταυτόχρονα και παρατεταμένα το κουμπί μενού και το κουμπί ρύθμισης [▽] για 10 δευτερόλεπτα ή περισσότερο.
- 2 Πατήστε το κουμπί του χρονοδιακόπτη OFF για να επιβεβαιώσετε την επιλεγμένη εσωτερική μονάδα.

<Διεύθυνση γραμμής>

- 3 Πιέστε το κουμπί μενού μέχρι να αναβοσβήσει ο Code No. Και χρησιμοποιώντας τα κουμπιά [▽][△], ορίστε τον Code No. **[12]**.
- 4 Πιέστε το κουμπί μενού μέχρι να αναβοσβήσουν τα Δεδομένα ρύθμισης. Και χρησιμοποιώντας τα κουμπιά [▽][△], ρυθμίστε μια διεύθυνση γραμμής.
- 5 Πιέστε το κουμπί του χρονοδιακόπτη OFF για να επιβεβαιώσετε τα Δεδομένα ρύθμισης.

<Διεύθυνση εσωτερικής μονάδας>

- 6 Πιέστε το κουμπί μενού μέχρι να αναβοσβήσει ο Code No. Και χρησιμοποιώντας τα κουμπιά [▽][△], ορίστε τον Code No. **[13]**.
- 7 Πιέστε το κουμπί μενού μέχρι να αναβοσβήσουν τα Δεδομένα ρύθμισης. Και χρησιμοποιώντας τα κουμπιά [▽][△], ρυθμίστε μια διεύθυνση εσωτερικής μονάδας.
- 8 Πιέστε το κουμπί του χρονοδιακόπτη OFF για να επιβεβαιώσετε τα Δεδομένα ρύθμισης.

<Διεύθυνση ομάδας>

- 9 Πιέστε το κουμπί μενού μέχρι να αναβοσβήσει ο Code No. Και χρησιμοποιώντας τα κουμπιά [▽][△], ορίστε τον Code No. **[14]**.
- 10 Πιέστε το κουμπί μενού μέχρι να αναβοσβήσουν τα Δεδομένα ρύθμισης. Και χρησιμοποιώντας τα κουμπιά [▽][△], ρυθμίστε μια διεύθυνση ομάδας. Αν η εσωτερική μονάδα είναι ξεχωριστή, ρυθμίστε τη διεύθυνση σε 0000. (επικεφαλής μονάδα: 0001, δευτερεύουσα μονάδα: 0002)
- 11 Πιέστε το κουμπί του χρονοδιακόπτη OFF για να επιβεβαιώσετε τα Δεδομένα ρύθμισης.
- 12 Όταν ολοκληρωθούν όλες οι ρυθμίσεις, πιέστε το κουμπί ON/OFF για να ολοκληρώσετε τις ρυθμίσεις. (Επιστροφή στην κανονική λειτουργία)

■ Για να βρείτε τη θέση μιας εσωτερικής μονάδας από τη διεύθυνσή της

- 1 Πιέστε ταυτόχρονα και παρατεταμένα το κουμπί μενού και το κουμπί ρύθμισης [▽] για 10 δευτερόλεπτα ή περισσότερο. Π.χ.) Ο αριθμός μονάδας 1-1 υποδεικνύεται στην οθόνη LCD του τηλεχειριστηρίου. Ο αριθμός που υποδεικνύεται εμφανίζει τη διεύθυνση γραμμής (συστήματος) και τη διεύθυνση εσωτερικής μονάδας της μονάδας.
- 2 Όταν 2 ή περισσότερες εσωτερικές μονάδες είναι συνδεδεμένες στο τηλεχειριστήριο (μονάδες ομαδικού ελέγχου), κάθε φορά που πατάτε τα κουμπιά [▽][△] εμφανίζεται ένας αριθμός άλλων συνδεδεμένων μονάδων.
- 3 Πιέστε το κουμπί ON/OFF για επιστροφή στην κανονική λειτουργία.

8 Δοκιμαστική λειτουργία

■ Πριν τη δοκιμαστική λειτουργία

- Πριν ενεργοποιηθεί η παροχή ρεύματος, πραγματοποιήστε την εξής διαδικασία.
 - 1) Χρησιμοποιώντας ένα σετ δοκιμής μόνωσης (500VΜΩ) ελέγξτε αν υπάρχει αντίσταση 1ΜΩ ή περισσότερο ανάμεσα στο μπλοκ ακροδεκτών L και N και της γης (γείωση). Εάν ανιχνευτεί αντίσταση λιγότερη από 1ΜΩ, μη θέτετε σε λειτουργία τη μονάδα.
 - 2) Ελέγξτε ότι είναι εντελώς ανοιχτή η βαλβίδα της εξωτερικής μονάδας.
- Για την προστασία του συμπιεστή κατά τη στιγμή της ενεργοποίησης, ενεργοποιήστε την παροχή ισχύος επί τουλάχιστον 12 ώρες πριν από τη λειτουργία.

■ Εκτελέστε δοκιμαστική λειτουργία

Λειτουργείτε τη μονάδα με το τηλεχειριστήριο ως συνήθως.
Για τη διαδικασία της λειτουργίας, ανατρέξτε στο Εγχειρίδιο κατόχου που συνοδεύει την εξωτερική μονάδα.
Μπορεί να πραγματοποιηθεί εξαναγκασμένη δοκιμαστική λειτουργία στην εξής διαδικασία ακόμα και αν η λειτουργία σταματήσει από ΑΠΕΝΕΡΓΟΠΟΙΗΜΕΝΟ θερμοστάτη.
Ούτως ώστε να αποτραπεί η συνεχής λειτουργία, η εξαναγκασμένη δοκιμαστική λειτουργία απενεργοποιείται αφού περάσουν 60 λεπτά και επιστρέφει στη συνηθισμένη λειτουργία.

⚠ ΠΡΟΣΟΧΗ

- Μην χρησιμοποιείτε την εξαναγκασμένη δοκιμαστική λειτουργία για περιπτώσεις εκτός της δοκιμαστικής λειτουργίας επειδή εφαιρμόζει ένα υπερβολικό φορτίο στις συσκευές.

Ενσύρματο τηλεχειριστήριο

Σταματήστε οπωσδήποτε τη λειτουργία του κλιματιστικού πριν από την εκτέλεση ρυθμίσεων. (Αλλάξτε τη ρύθμιση ενώ το κλιματιστικό βρίσκεται εκτός λειτουργίας.)

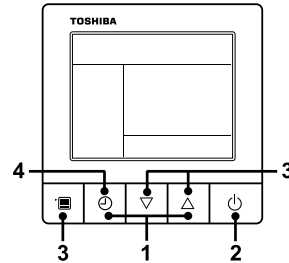

- 1 Πιέστε ταυτόχρονα και παρατεταμένα το κουμπί του χρονοδιακόπτη OFF και το κουμπί ρύθμισης [Δ] για 10 δευτερόλεπτα ή περισσότερο. Η ένδειξη [TEST] (ΔΟΚΙΜΗ) εμφανίζεται στο τμήμα προβολής και επιτρέπεται η δοκιμαστική λειτουργία.

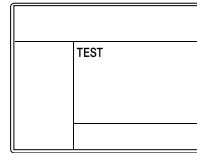

- 2 Πατήστε το κουμπί ON/OFF.
- 3 Πατήστε το κουμπί μενού για να επιλέξετε τρόπο λειτουργίας. Επιλέξτε [Cool] (Ψύξη) ή [Heat] (Θέρμανση) με το κουμπί ρύθμισης [▽] [Δ] και κατόπιν πατήστε ξανά το κουμπί μενού (τρεις φορές) για να προσδιορίσετε τον τρόπο λειτουργίας.
 - Μη λειτουργήσετε το κλιματιστικό σε λειτουργία διαφορετική από [Cool] (Ψύξη) ή [Heat] (Θέρμανση).
 - Η λειτουργία ρύθμισης θερμοκρασίας δεν εκτελείται κατά τη διάρκεια της δοκιμαστικής λειτουργίας.
 - Ο κωδικός ελέγχου εμφανίζεται ως συνήθως.

- 4 Μετά τη δοκιμαστική λειτουργία, πιέστε το κουμπί του χρονοδιακόπτη OFF για να σταματήσει μια δοκιμαστική λειτουργία. (Η ένδειξη [TEST] εξαφανίζεται από την οθόνη και το κλιματιστικό μπαίνει στην κανονική λειτουργία διακοπής.)

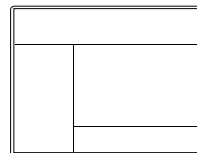

Ασύρματο τηλεχειριστήριο

- 1 Ενεργοποιήστε το κλιματιστικό. Την πρώτη φορά που θα ενεργοποιηθεί η συσκευή μετά την εγκατάσταση, χρειάζονται περίπου 5 λεπτά μέχρι να είναι διαθέσιμο το τηλεχειριστήριο. Στις επόμενες ενεργοποιήσεις, χρειάζεται περίπου 1 λεπτό μέχρι να είναι διαθέσιμο το τηλεχειριστήριο. Εκτελέστε μια δοκιμαστική λειτουργία αφού παρέλθει το προκαθορισμένο χρονικό διάστημα.
- 2 Πιέστε το κουμπί "ON/OFF" στο τηλεχειριστήριο, επιλέξτε [Cool] (Ψύξη) ή [Heat] (Θέρμανση) με το κουμπί "MODE" και κατόπιν επιλέξτε [HIGH] με το κουμπί "FAN".

Δοκιμαστική λειτουργία ψύξης	Δοκιμαστική λειτουργία θέρμανσης
Ρυθμίστε τη θερμοκρασία στους 17°C με τα πληκτρα ρύθμισης θερμοκρασίας.	Ρυθμίστε τη θερμοκρασία στους 30°C με τα πληκτρα ρύθμισης θερμοκρασίας.

Δοκιμαστική λειτουργία ψύξης	Δοκιμαστική λειτουργία θέρμανσης
Αφού ακούσετε έναν ήχο λήψης σήματος "μπιπ", ρυθμίστε αμέσως τη θερμοκρασία στους 18°C με τα κουμπιά ρύθμισης θερμοκρασίας.	Αφού ακούσετε έναν ήχο λήψης σήματος "μπιπ", ρυθμίστε αμέσως τη θερμοκρασία στους 29°C με τα κουμπιά ρύθμισης θερμοκρασίας.

Δοκιμαστική λειτουργία ψύξης	Δοκιμαστική λειτουργία θέρμανσης
Αφού ακούσετε έναν ήχο λήψης σήματος "μπιπ", ρυθμίστε αμέσως τη θερμοκρασία στους 17°C με τα κουμπιά ρύθμισης θερμοκρασίας.	Αφού ακούσετε έναν ήχο λήψης σήματος "μπιπ", ρυθμίστε αμέσως τη θερμοκρασία στους 30°C με τα κουμπιά ρύθμισης θερμοκρασίας.

- 6 Επαναλάβετε τις διαδικασίες 4 → 5 → 4 → 5. Οι ενδεικτικές λυχνίες "Λειτουργία" (πράσινη), "Χρονοδιακόπτης" (πράσινη) και "Έτοιμο" (πορτοκαλί) στο τμήμα του ασύρματου δέκτη αναβοσβήνουν για περίπου 10 δευτερόλεπτα και κατόπιν ξεκινά η λειτουργία του κλιματιστικού. Αν κάποια από αυτές τις ενδεικτικές λυχνίες δεν αναβοσβήνει, επαναλάβετε τις διαδικασίες 2 έως 5.

- 7 Όταν ολοκληρωθεί η δοκιμαστική λειτουργία, πιέστε το κουμπί "ON/OFF" για να τερματίσετε τη λειτουργία.

<Επισκόπηση των διαδικασιών δοκιμαστικής λειτουργίας με χρήση του ασύρματου τηλεχειριστηρίου>

- ▼ **Δοκιμαστική λειτουργία ψύξης:**
ON/OFF → 17°C → 18°C → 17°C → 18°C → 17°C → 18°C → 17°C → (δοκιμαστική λειτουργία) → ON/OFF
- ▼ **Δοκιμαστική λειτουργία θέρμανσης:**
ON/OFF → 30°C → 29°C → 30°C → 29°C → 30°C → 29°C → 30°C → (δοκιμαστική λειτουργία) → ON/OFF

◆ Ασύρματο τηλεχειριστήριο (σειρά RBC-AX32U)

Δοκιμαστική λειτουργία (εξαναγκασμένη λειτουργία ψύξης)

ΑΠΑΙΤΗΣΗ

Ολοκληρώστε την εξαναγκασμένη λειτουργία ψύξης σε σύντομο χρόνο καθώς ασκεί υπερβολική φορτία στο κλιματιστικό.

▼ Τρόπος εκτέλεσης της εξαναγκασμένης λειτουργίας ψύξης

- 1 Πιέζοντας το ΠΡΟΣΩΡΙΝΟ κουμπί για 10 δευτερόλεπτα ή περισσότερο, εκπέμπεται ο ήχος «Μπιπ!» και η λειτουργία αλλάζει σε εξαναγκασμένη λειτουργία ψύξης. Μετά από περίπου 3 λεπτά, ξεκινά μια εξαναγκασμένη λειτουργία ψύξης. Ελέγξτε ότι ξεκινά να φυσά ψυχρός αέρας. Αν η λειτουργία δεν ξεκινά, ελέγξτε πάλι την καλωδίωση.

- 2 Για να διακόψετε μια δοκιμαστική λειτουργία, πιέστε πάλι μία φορά το ΠΡΟΣΩΡΙΝΟ κουμπί (περίπου 1 δευτερόλεπτο).

- Ελέγξτε την καλωδίωση / σωλήνωση των εσωτερικών και εξωτερικών μονάδων σε εξαναγκασμένη λειτουργία ψύξης.

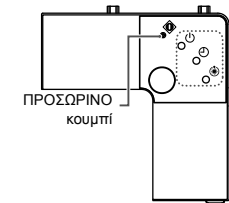

■ Λειτουργία παρακολούθησης

Η λειτουργία αυτή μπορεί να χρησιμοποιηθεί για κλήση του τρόπου λειτουργίας του συστήματος παρακολούθησης σέρβις από το τηλεχειριστήριο κατά τη διάρκεια δοκιμαστικής λειτουργίας, για τη λήψη της θερμοκρασίας των αισθητήρων του τηλεχειριστηρίου, της εσωτερικής μονάδας και της εξωτερικής μονάδας.

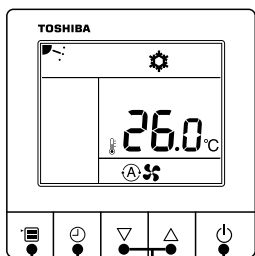

Οθόνη λειτουργίας παρακολούθησης
1, 2

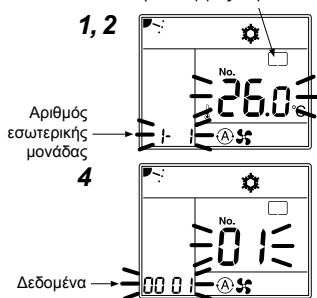

- 1 Πιέστε παρατεταμένα το κουμπί μενού για 10 δευτερόλεπτα ή περισσότερο. Εμφανίζεται η ένδειξη "Monitoring function" (Λειτουργία παρακολούθησης) σε μια οθόνη.
- 2 Με κάθε πάτημα των κουμπιών [▽][△], εμφανίζονται διαδοχικά οι αριθμοί των εσωτερικών μονάδων του ομαδικού ελέγχου.
- 3 Πατήστε το κουμπί του χρονοδιακόπτη OFF για να επιβεβαιώσετε την επιλεγμένη εσωτερική μονάδα.
- 4 Με κάθε πάτημα των κουμπιών [▽][△], ο Code No. του στοιχείου αλλάζει διαδοχικά.
- 5 Αφού ολοκληρώσετε τον έλεγχο, πιέστε το κουμπί "ON/ OFF" για να επιστρέψετε στην κανονική λειτουργία.

Δεδομένα εσωτερικής μονάδας	
Code No.	Όνομα δεδομένων
01	Θερμοκρασία δωματίου (τηλεχειριστήριο)
02	Θερμοκρασία εισαγόμενου αέρα στην εσωτερική μονάδα (TA)
03	Θερμοκρασία εναλλάκτη θερμότητας (πηνίου) εσωτερικής μονάδας (TCJ)
04	Θερμοκρασία εναλλάκτη θερμότητας (πηνίου) εσωτερικής μονάδας (TC)
07	Ταχύτητα ανεμιστήρα εσωτερικής μονάδας (×1 σ.α.λ.)
B9	Πρωτόκολλο επικοινωνίας (0000: TCC-Link, 0001: TU2C-Link)
F3	Συνολικές ώρες λειτουργίας ανεμιστήρα εσωτερικής μονάδας (×1 h)
F8	Θερμοκρασία εξερχόμενου αέρα εσωτερικής μονάδας *1

Δεδομένα εξωτερικής μονάδας *2	
Code No.	Όνομα δεδομένων
60	Θερμοκρασία εναλλάκτη θερμότητας (πηνίου) εξωτερικής μονάδας (TE)
61	Εξωτερική θερμοκρασία (TO)
62	Θερμοκρασία εκφόρτισης συμπιεστή (TD)
63	Θερμοκρασία αναρρόφησης συμπιεστή (TS)
65	Θερμοκρασία απαγωγού θερμότητας (THS)
6A	Ρεύμα λειτουργίας (×1/10)
6D	Θερμοκρασία εναλλάκτη θερμότητας (πηνίου) εξωτερικής μονάδας (TL)
F1	Συνολικές ώρες λειτουργίας συμπιεστή (×100 h)

*1: Οι παραπάνω τιμές θερμοκρασίας υπολογίζονται από τη θερμοκρασία του εναλλάκτη θερμότητας. Ενδέχεται να διαφέρουν από την πραγματική θερμοκρασία εξόδου.

*2: Για τα δεδομένα της εξωτερικής μονάδας, ανατρέξτε στο Εγχειρίδιο εγκατάστασης και το Εγχειρίδιο σέρβις της εξωτερικής μονάδας.

9 Συντήρηση

⚠ ΠΡΟΣΟΧΗ

Πριν από τη συντήρηση, φροντίστε να απενεργοποιήσετε τον διακόπτη διαρροής γείωσης.

Καθαρισμός του φίλτρου αέρα

- Η έμφραξη του φίλτρου αέρα μειώνει την απόδοση ψύξης/θέρμανσης.

Καθαρισμός του πλαισίου και του φίλτρου αέρα

Προετοιμασία:

1. Απενεργοποιήστε το κλιματιστικό με το τηλεχειριστήριο.
2. Ανοίξτε τη γρίλια εισόδου αέρα.
 - Σύρετε το κουμπί της γρίλιας εισόδου αέρα προς τα μέσα και ανοίξτε τη γρίλια εισόδου αέρα αργά κρατώντας τη.

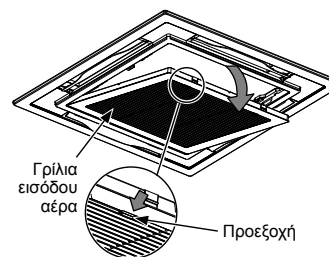

Καθαρισμός των φίλτρων αέρα

Αν τα φίλτρα αέρα δεν καθαριστούν, εκτός από τη μείωση της απόδοσης ψύξης του κλιματιστικού, προκαλείται βλάβη στο κλιματιστικό όπως το στάξιμο σταγόνων νερού.

Προετοιμασία:

1. Διακόψτε τη λειτουργία με το τηλεχειριστήριο.
2. Αφαιρέστε το φίλτρο αέρα.

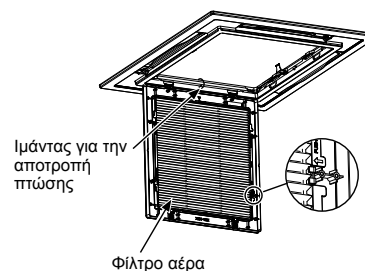

Χρησιμοποιήστε μια ηλεκτρική σκούπα για να αφαιρέσετε τη σκόνη από τα φίλτρα ή πλύνετε τα με νερό.

- Αφού ξεπλύνετε τα φίλτρα με νερό, στεγνώστε τα στη σκιά.
- Τοποθετήστε το φίλτρο αέρα στο κλιματιστικό.

Καθαρισμός του πλαισίου και του φίλτρου αέρα με νερό:

- Σκουπίστε το πλαίσιο και το φίλτρο αέρα με ένα σφουγγάρι ή μια πετσέτα, νοτισμένα με απορρυπαντικό κουζίνας. (Μη χρησιμοποιείτε μεταλλική βούρτσα για τον καθαρισμό.)
- Ξεπλύνετε προσεκτικά το πλαίσιο και το φίλτρο αέρα για να ξεβγάλετε το απορρυπαντικό.
- Αφού ξεπλύνετε το πλαίσιο και το φίλτρο αέρα με νερό, στεγνώστε τα στη σκιά.
 1. Κλείστε τη γρίλια εισόδου αέρα.
 - Κλείστε τη γρίλια εισόδου αέρα, σύρετε το κουμπί προς τα έξω και στερεώστε καλά τη γρίλια εισόδου αέρα.

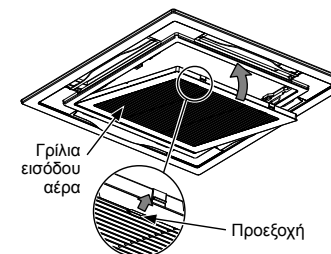

2. Γυρίστε τον αποζευκτήρα κυκλώματος, κατόπιν πιέστε το κουμπί [ON] στο τηλεχειριστήριο για να ξεκινήσει η λειτουργία.

⚠ ΠΡΟΣΟΧΗ

- Μην ξεκινάτε το κλιματιστικό με το πλαίσιο και το φίλτρο αέρα εκτός θέσης.

Καθαρισμός της περσίδας εξόδου

Η περσίδα εξόδου μπορεί να αφαιρεθεί για να καθαριστεί.

1. Αφαιρέστε την περσίδα εξόδου.
 - Κρατώντας τα δύο άκρα της περσίδας εξόδου, αφαιρέστε την περσίδα λυγίζοντας το κέντρο της προς τα κάτω.

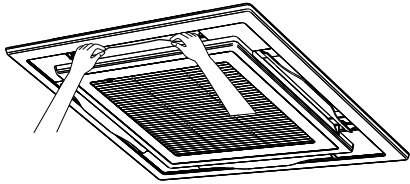

2. Καθαρισμός με νερό
 - Εάν υπάρχει πολύ βρωμιά, καθαρίστε την περσίδα με χλιαρό νερό και ουδέτερο απορρυπαντικό ή απλό νερό.
3. Τοποθετήστε την περσίδα εξόδου.
 - Πρώτα τοποθετήστε τη μια πλευρά της περσίδας και κατόπιν τοποθετήστε την άλλη πλευρά λυγίζοντας το κέντρο της προς τα κάτω.

(2) Εισαγάγετε την περσίδα λυγίζοντας το κέντρο της προς τα κάτω.

(1) Εισαγάγετε

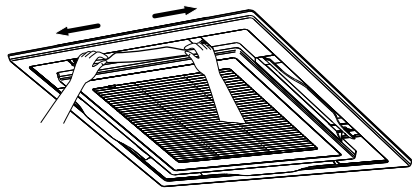

Προσέχετε την κατεύθυνση της περσίδας κατά την τοποθέτηση.

Τοποθετήστε την περσίδα έτσι ώστε η πλευρά με τη σήμανση να είναι στραμμένη προς τα πάνω.

ΑΠΑΙΤΗΣΗ

Φροντίστε να καθαρίσετε τον εναλλάκτη θερμότητας με νερό υπό πίεση.

Αν χρησιμοποιηθεί ένα εμπορικά διαθέσιμο απορρυπαντικό (ισχυρά αλκαλικό ή όξινο), η επίστρωση στην επιφάνεια του εναλλάκτη θερμότητας θα φθαρεί και μπορεί να μειωθεί η απόδοση αυτοκαθαρισμού.

Για λεπτομέρειες, επικοινωνήστε με τον αντιπρόσωπο.

▼ Περιοδική συντήρηση

Για λόγους διατήρησης του περιβάλλοντος, συνιστάται ιδιαίτερως να καθαρίζονται και να συντηρούνται τακτικά η εσωτερική και εξωτερική μονάδα του κλιματιστικού που χρησιμοποιείται για να διασφαλιστεί η αποδοτική λειτουργία του κλιματιστικού.

Όταν το κλιματιστικό λειτουργεί για μεγάλο χρονικό διάστημα, συνιστάται περιοδική συντήρηση. Περαιτέρω, ελέγχετε την εξωτερική μονάδα για σκουριά και γρατσουνιές και αφαιρείτε τα ή απλώστε ανοξειδωτή επεξεργασία, αν χρειάζεται. Γενικά, όταν λειτουργεί μία εσωτερική μονάδα για 8 ώρες ή περισσότερο καθημερινά, καθαρίζετε την εσωτερική μονάδα και την εξωτερική μονάδα τουλάχιστον κάθε 3 μήνες. Ζητήστε από έναν επαγγελματία να κάνει αυτή την εργασία καθαρισμού/συντήρησης.

Αυτή η συντήρηση μπορεί να παρατείνει τη ζωή του προϊόντος παρότι επιφέρει έξοδα για τον ιδιοκτήτη.

Αν η εσωτερική και εξωτερική μονάδα δεν καθαρίζονται τακτικά, προκαλείται μείωση της απόδοσης, πάγωμα, διαρροή νερού ακόμα και βλάβη του συμπιεστή.

Επιθεώρηση πριν τη συντήρηση

Η εξής επιθεώρηση πρέπει να διεκπεραιώνεται από έναν εξουσιοδοτημένο τεχνικό εγκατάστασης ή έναν εξουσιοδοτημένο τεχνικό σέρβις.

Εξαρτήματα	Πιθανό εγκατεστημένο ύψος οροφής
Θερμικός μεταλλάκτης	Προσεγγίστε από το άνοιγμα ελέγχου και αφαιρέστε το κάλυμμα πρόσβασης. Εξετάστε το θερμικό μεταλλάκτη για να δείτε αν υπάρχουν εμφράξεις ή ζημιές.
Κινητήρας ανεμιστήρα	Προσεγγίστε από το άνοιγμα ελέγχου και ελέγξτε αν ακούγονται αφύσικοι θόρυβοι.
Ανεμιστήρας	Προσεγγίστε από το άνοιγμα ελέγχου και αφαιρέστε το κάλυμμα πρόσβασης. Εξετάστε τον ανεμιστήρα αν υπάρχει ταλάντευση, φθορές ή κολλητική σκόνη.
Φίλτρο	Μεταβείτε στη θέση που έχει εγκατασταθεί και ελέγξτε αν υπάρχουν λεκέδες ή ρωγμές στο φίλτρο.
Δοχείο αποστράγγισης	Προσεγγίστε από το άνοιγμα ελέγχου και αφαιρέστε το κάλυμμα πρόσβασης. Ελέγξτε αν υπάρχει κάποια έμφραξη ή αν το νερό αποστράγγισης είναι μολυσμένο.

▼ Κατάλογος συντήρησης

Εξαρτήματα	Μονάδα	Έλεγχος (οπτικός / ακουστικός)	Συντήρηση
Θερμικός μεταλλάκτης	Εσωτερική / εξωτερική	Έμφραξη από σκόνη / βρωμιά, γρατσουνιές	Πλύνετε τον θερμικό μεταλλάκτη όταν έχει φραχθεί.
Κινητήρας ανεμιστήρα	Εσωτερική / εξωτερική	Ήχος	Λάβετε κατάλληλα μέτρα όταν παράγεται μη φυσιολογικός ήχος.
Φίλτρο	Εσωτερική μονάδα	Σκόνη / βρωμιά, ρωγμή	<ul style="list-style-type: none"> • Πλύνετε το φίλτρο με νερό όταν είναι βρώμικο. • Αντικαταστήστε το όταν έχει υποστεί βλάβη.
Ανεμιστήρας	Εσωτερική μονάδα	<ul style="list-style-type: none"> • Δονήσεις, ισορροπία • Σκόνη / βρωμιά, εμφάνιση 	<ul style="list-style-type: none"> • Αντικαταστήστε τον ανεμιστήρα όταν οι δονήσεις ή η ισορροπία είναι κακή. • Σκουπίστε ή πλύνετε τον ανεμιστήρα, όταν λερωθεί.
Γρίλιες εισόδου/ εκκένωσης αέρα	Εσωτερική / εξωτερική	Σκόνη / βρωμιά, γρατσουνιές	Στερεώστε ή αντικαταστήστε τα όταν έχουν παραμορφωθεί ή υποστεί ζημία
Δοχείο αποστράγγισης	Εσωτερική μονάδα	Έμφραξη από σκόνη / βρωμιά, μόλυνση από αποστράγγιση	Καθαρίστε το δοχείο αποστράγγισης και ελέγξτε την κατηφορική κλίση για ομαλή αποστράγγιση.
Διακοσμητικό πλαίσιο, περσιδες	Εσωτερική μονάδα	Σκόνη / βρωμιά, γρατσουνιές	Πλύνετε τα όταν μολυνθούν ή εφαρμόστε επίστρωση επιδιόρθωσης.
Εξωτερικό	Εξωτερική μονάδα	<ul style="list-style-type: none"> • Σκουριά, ξεφλούδισμα μονωτικών στοιχείων • Ξεφλούδισμα / φούσκωμα επίστρωσης 	Εφαρμόστε επικάλυψη επιδιόρθωσης.

10 Αντιμετώπιση προβλημάτων

■ Επιβεβαίωση και έλεγχος

Αν προκύψει ένα πρόβλημα με το κλιματιστικό, η ένδειξη του χρονοδιακόπτη OFF εμφανίζει εναλλάξ τον κωδικό ελέγχου και τον αριθμό της εσωτερικής μονάδας στην οποία προέκυψε το πρόβλημα.

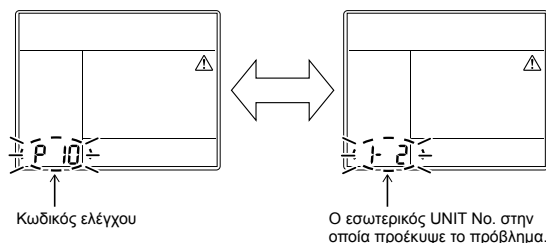

■ Ιστορικό αντιμετώπισης προβλημάτων και επιβεβαίωση

Μπορείτε να ελέγξετε το ιστορικό της αντιμετώπισης προβλημάτων με την ακόλουθη διαδικασία αν προκύψει ένα πρόβλημα με το κλιματιστικό.

(Το ιστορικό αντιμετώπισης προβλημάτων καταγράφει μέχρι 4 περιστατικά.)

Μπορείτε να το ελέγξετε κατά τη διάρκεια λειτουργίας ή όταν η λειτουργία έχει σταματήσει.

- Αν ελέγξετε το ιστορικό αντιμετώπισης προβλημάτων κατά της διάρκεια λειτουργίας του χρονοδιακόπτη OFF, η λειτουργία του χρονοδιακόπτη OFF θα ακυρωθεί.

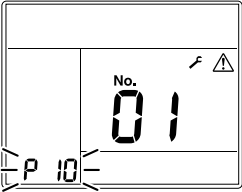
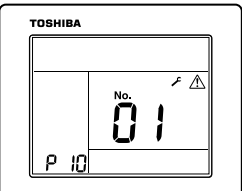
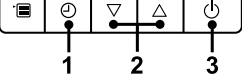
Διαδικασία	Περιγραφή της λειτουργίας
1	<p>Πιέστε το κουμπί του χρονοδιακόπτη OFF για πάνω από 10 δευτερόλεπτα και θα εμφανιστούν οι ενδείξεις με τη μορφή μιας εικόνας η οποία υποδεικνύει ότι έχετε εισέλθει στη λειτουργία ιστορικού αντιμετώπισης προβλημάτων. Αν εμφανιστεί η ένδειξη [Έλεγχος σέρβις], η λειτουργία μεταβαίνει στο ιστορικό αντιμετώπισης προβλημάτων.</p> <ul style="list-style-type: none"> • Η ένδειξη [01: Σειρά ιστορικού αντιμετώπισης προβλημάτων] εμφανίζεται στην ένδειξη θερμοκρασίας. • Η ένδειξη του χρονοδιακόπτη OFF εμφανίζει εναλλάξ τον [κωδικό ελέγχου] και τον [αρ. εσωτερικής μονάδας] στην οποία προέκυψε το πρόβλημα. 
2	<p>Κάθε φορά που πιέζετε το κουμπί ρύθμισης, εμφανίζεται το καταγεγραμμένο ιστορικό αντιμετώπισης προβλημάτων με τη σειρά. Το ιστορικό αντιμετώπισης προβλημάτων εμφανίζεται σε σειρά από το [01] (πιο πρόσφατο) έως το [04] (πιο παλιό).</p> <p>⚠ ΠΡΟΣΟΧΗ</p> <p>Στη λειτουργία ιστορικού αντιμετώπισης προβλημάτων, ΜΗΝ πατάτε το κουμπί Μενού για περισσότερο από 10 δευτερόλεπτα, καθώς με αυτόν τον τρόπο διαγράφεται ολόκληρο το ιστορικό της αντιμετώπισης προβλημάτων της εσωτερικής μονάδας.</p> 
3	<p>Αφού ολοκληρώσετε τον έλεγχο, πιέστε το κουμπί ON/OFF για να επιστρέψετε στην κανονική λειτουργία.</p> <ul style="list-style-type: none"> • Αν το κλιματιστικό είναι σε λειτουργία, παραμένει σε λειτουργία ακόμα και αφού πατηθεί το κουμπί ON/OFF. Για να διακόψετε τη λειτουργία του, πατήστε ξανά το κουμπί ON/OFF. 

■ Κωδικό σφάλματος και τμήματα που πρέπει να ελεγχθούν

Οθόνη ενσύρματου τηλεχειριστήριου	Ασύρματο τηλεχειριστήριο - Οθόνη αισθητήρων μονάδας λήψης	Κύρια ελαττωματικά εξαρτήματα	Συσκευή κρίσης	Εξαρτήματα προς έλεγχο / περιγραφή σφάλματος	Κατάσταση κλιματιστικού		
Ε01	Λειτουργία Χρονοδιακόπτη Έτοιμο GR GR OR	Αναβοσβήνει	Κύρια ελαττωματικά εξαρτήματα	Απουσία επικεφαλής τηλεχειριστήριου Σφάλμα επικοινωνίας τηλεχειριστήριου	Τηλεχειριστήριο	Λάθος ρύθμιση τηλεχειριστήριου --- Το επικεφαλής τηλεχειριστήριο δεν έχει ρυθμιστεί (καθώς και δύο τηλεχειριστήρια). Δεν λαμβάνεται σήμα από την εσωτερική μονάδα.	*
Ε02			Κύρια ελαττωματικά εξαρτήματα	Σφάλμα μετάδοσης τηλεχειριστήριου	Τηλεχειριστήριο	Καλώδια σύνδεσης εσωτερικής / εξωτερικής μονάδας, πλακέτα τυπωμένου κυκλώματος εσωτερικής μονάδας, τηλεχειριστήριο --- Αδυναμία αποστολής σήματος στην εσωτερική μονάδα.	*
Ε03			Κύρια ελαττωματικά εξαρτήματα	Σφάλμα κανονικής επικοινωνίας ανάμεσα στην εσωτερική μονάδα-τηλεχειρ. ρι στήριο	Εσωτερική μονάδα	Τηλεχειριστήριο, κάρτα δικτύου, πλακέτα τυπωμένου κυκλώματος εσωτερικής μονάδας --- Δεν λαμβάνονται δεδομένα από το τηλεχειριστήριο ή την κάρτα δικτύου.	Αυτοεπαναφορά
Ε04			Κύρια ελαττωματικά εξαρτήματα	Σειριακή εσωτερικής μονάδας-εξωτερικής μονάδας Σφάλμα επικοινωνίας IPDU-CDB	Εσωτερική μονάδα	Καλώδια σύνδεσης εσωτερικής / εξωτερικής μονάδας, πλακέτα τυπωμένου κυκλώματος εσωτερικής μονάδας, πλακέτα τυπωμένου κυκλώματος εξωτερικής μονάδας --- Σφάλμα σειριακής επικοινωνίας ανάμεσα στην εσωτερική και εξωτερική μονάδα	Αυτοεπαναφορά
Ε08			Κύρια ελαττωματικά εξαρτήματα	Διπλές διευθύνσεις εσωτερικών μονάδων	Εσωτερική μονάδα	Σφάλμα ρύθμισης εσωτερικής διευθύνσης --- Ανιχνεύθηκε η ίδια διεύθυνση όπως και η αυτο-διεύθυνση.	Αυτοεπαναφορά
Ε09			Κύρια ελαττωματικά εξαρτήματα	Διπλά επικεφαλής τηλεχειριστήρια	Τηλεχειριστήριο	Σφάλμα ρύθμισης διευθύνσης τηλεχειριστήριου --- Δύο τηλεχειριστήρια έχουν ρυθμιστεί ως επικεφαλής στον έλεγχο διπλού τηλεχειριστήριου. (* Η επικεφαλής εσωτερική μονάδα σταματάει να εκπέμπει συναγερμό και οι δευτερεύουσες μονάδες εξακολουθούν να λειτουργούν.)	*
Ε10			Κύρια ελαττωματικά εξαρτήματα	Σφάλμα επικοινωνίας CPU-CPU	Εσωτερική μονάδα	Πλακέτα τυπωμένου κυκλώματος εσωτερικής μονάδας --- Σφάλμα επικοινωνίας ανάμεσα στην κύρια MCU και στον μικροϋπολογιστή του κινητήρα MCU	Αυτοεπαναφορά
Ε11			Κύρια ελαττωματικά εξαρτήματα	Πρόβλημα επικοινωνίας μεταξύ kit ελέγχου εφαρμογής και εσωτερικής μονάδας	Εσωτερική μονάδα	Πρόβλημα επικοινωνίας μεταξύ kit ελέγχου εφαρμογής και εσωτερικής μονάδας	Ολική διακοπή
Ε18			Κύρια ελαττωματικά εξαρτήματα	Σφάλμα κανονικής επικοινωνίας ανάμεσα στην επικεφαλής μονάδα - δευτερεύουσα μονάδα	Εσωτερική μονάδα	Πλακέτα τυπωμένου κυκλώματος εσωτερικής μονάδας --- Κανονική επικοινωνία δεν είναι εφικτή ανάμεσα στην επικεφαλής και στη δευτερεύουσα εσωτερική μονάδα ή ανάμεσα σε διπλές επικεφαλής (κύρια) και στις δευτερεύουσες (υπό-) μονάδες.	Αυτοεπαναφορά
Ε31			Κύρια ελαττωματικά εξαρτήματα	Σφάλμα επικοινωνίας IPDU	Εξωτερική μονάδα	Σφάλμα επικοινωνίας ανάμεσα σε IPDU και CDB	Ολική διακοπή
F01			Κύρια ελαττωματικά εξαρτήματα	Σφάλμα αισθητήρα εναλλάκτη θερμότητας εσωτερικής μονάδας (TCJ)	Εσωτερική μονάδα	Αισθητήρας εναλλάκτη θερμότητας (TCJ), πλακέτα τυπωμένου κυκλώματος εσωτερικής μονάδας --- Ανιχνεύθηκε ανοικτό κύκλωμα ή βραχυκύκλωμα του αισθητήρα εναλλάκτη θερμότητας (TCJ).	Αυτοεπαναφορά
F02			Κύρια ελαττωματικά εξαρτήματα	Σφάλμα αισθητήρα εναλλάκτη θερμότητας εσωτερικής μονάδας (TCJ)	Εσωτερική μονάδα	Αισθητήρας εναλλάκτη θερμότητας (TC), πλακέτα τυπωμένου κυκλώματος εσωτερικής μονάδας --- Ανιχνεύθηκε ανοικτό κύκλωμα ή βραχυκύκλωμα του αισθητήρα εναλλάκτη θερμότητας (TC).	Αυτοεπαναφορά
F04			Κύρια ελαττωματικά εξαρτήματα	Σφάλμα αισθητήρα θερμοκρασίας εκροής εξωτερικής μονάδας (TD)	Εξωτερική μονάδα	Αισθητήρας εξωτερικής θερμοκρασίας (TD), πλακέτα τυπωμένου κυκλώματος εξωτερικής μονάδας --- Ανιχνεύθηκε ανοικτό κύκλωμα ή βραχυκύκλωμα στον αισθητήρα θερμοκρασίας εξόδου.	Ολική διακοπή
F06			Κύρια ελαττωματικά εξαρτήματα	Σφάλμα αισθητήρα θερμοκρασίας εξωτερικής μονάδας (TE/TS)	Εξωτερική μονάδα	Αισθητήρας εξωτερικής θερμοκρασίας (TE/TS), πλακέτα τυπωμένου κυκλώματος εξωτερικής μονάδας --- Ανιχνεύθηκε ανοικτό κύκλωμα ή βραχυκύκλωμα στον αισθητήρα θερμοκρασίας του εναλλάκτη θερμότητας.	Ολική διακοπή
F07			Κύρια ελαττωματικά εξαρτήματα	Σφάλμα αισθητήρα TL	Εξωτερική μονάδα	Πιθανή εκτόπιση, απώσυνδωση ή βραχυκύκλωμα στον αισθητήρα TL.	Ολική διακοπή

Οθόνη ενσύρματου τηλεχειριστηρίου	Ασύρματο τηλεχειριστήριο - Οθόνη αισθητήρων μονάδας λήψης		Κύρια ελαττωματικά εξαρτήματα	Συσκευή κρίσης	Εξαρτήματα προς έλεγχο / περιγραφή σφάλματος	Κατάσταση κλιματιστικού	
	Ένδειξη	Λειτουργία Χρονοδιακόπτης Έτοιμο GR GR OR					Αναβοσβήνει
F08	☉ ☉ ○	ALT	Σφάλμα αισθητήρα εξωτερικής θερμοκρασίας αέρα της εξωτερικής μονάδας	Εξωτερική μονάδα	Αισθητήρας εξωτερικής θερμοκρασίας (TO), πλακέτα τυπωμένου κυκλώματος εξωτερικής μονάδας --- Ανιχνεύθηκε ανοικτό κύκλωμα ή βραχυκύκλωμα στον αισθητήρα θερμοκρασίας εξωτερικού αέρα.	Συνέχιση λειτουργίας	
F10	☉ ☉ ●	ALT	Σφάλμα αισθητήρα θερμοκρασίας δωματίου εσωτερικής μονάδας (TA)	Εσωτερική μονάδα	Αισθητήρας θερμοκρασίας δωματίου (TA), πλακέτα τυπωμένου κυκλώματος εσωτερικής μονάδας --- Ανιχνεύθηκε ανοικτό κύκλωμα ή βραχυκύκλωμα στον αισθητήρα θερμοκρασίας δωματίου (TA).	Αυτοεπαναφορά	
F12	☉ ☉ ○	ALT	Σφάλμα αισθητήρα TS	Εξωτερική μονάδα	Πιθανή εκτόπιση, αποσύνδεση ή βραχυκύκλωμα στον αισθητήρα TS.	Ολική διακοπή	
F13	☉ ☉ ○	ALT	Σφάλμα αισθητήρα απαγωγού θερμότητας	Εξωτερική μονάδα	Ανιχνεύθηκε αφύσικη θερμοκρασία από τον αισθητήρα θερμοκρασίας στον απαγωγό θερμότητας IGBT.	Ολική διακοπή	
F15	☉ ☉ ○	ALT	Σφάλμα σύνδεσης αισθητήρα θερμοκρασίας	Εξωτερική μονάδα	Πιθανή εσφαλμένη σύνδεση του αισθητήρα θερμοκρασίας (TE/TS).	Ολική διακοπή	
F29	☉ ☉ ●	SIM	Άλλο σφάλμα πλακέτας τυπωμένου κυκλώματος εσωτερικής μονάδας	Εσωτερική μονάδα	Πλακέτα τυπωμένου κυκλώματος εσωτερικής μονάδας --- Σφάλμα EEPROM	Αυτοεπαναφορά	
F30	☉ ☉ ○	SIM	Πρόβλημα αισθητήρα παροχής	Εσωτερική μονάδα	Ανιχνεύθηκε ανωμαλία από τον αισθητήρα παροχής.	Συνέχιση λειτουργίας	
F31	☉ ☉ ○	SIM	Πλακέτα τυπωμένου κυκλώματος εξωτερικής μονάδας	Εξωτερική μονάδα	Πλακέτα τυπωμένου κυκλώματος εξωτερικής μονάδας --- Σε περίπτωση σφάλματος EEPROM.	Ολική διακοπή	
H01	● ☉ ●		Βλάβη συμπεσιτή εξωτερικής μονάδας	Εξωτερική μονάδα	Κύκλωμα ανίχνευσης ρεύματος, τάση τροφοδοσίας --- Ελάχιστη συχνότητα επεξεύχθη στον έλεγχο αποδέσμευσης ρεύματος ή ανιχνεύθηκε ρεύμα από βραχυκύκλωμα (Idc) μετά από απελευθέρωση διέγερση	Ολική διακοπή	
H02	● ☉ ●		Κλειδωμά συμπεσιτή εξωτερικής μονάδας	Εξωτερική μονάδα	Κύκλωμα συμπεσιτή --- Ανιχνεύθηκε κλειδωμά του συμπεσιτή.	Ολική διακοπή	
H03	● ☉ ●		Σφάλμα στο κύκλωμα ανίχνευσης ρεύματος εξωτερικής μονάδας	Εξωτερική μονάδα	Κύκλωμα ανίχνευσης ρεύματος, πλακέτα τυπωμένου κυκλώματος εξωτερικής μονάδας --- Ανιχνεύθηκε αφύσικο ρεύμα στο AC-CT ή ανιχνεύθηκε απώλεια φάσης.	Ολική διακοπή	
H04	● ☉ ●		Λειτουργία θερμοστάτη περιβλήματος	Εξωτερική μονάδα	Δυσλειτουργία του θερμοστάτη περιβλήματος	Ολική διακοπή	
H06	● ☉ ●		Σφάλμα συστήματος χαμηλής πίεσης εξωτερικής μονάδας	Εξωτερική μονάδα	Ρεύμα, κύκλωμα διακοπή χαμηλής πίεσης, πλακέτα τυπωμένου κυκλώματος εξωτερικής μονάδας --- Ανιχνεύθηκε η προστατευτική λειτουργία χαμηλής πίεσης.	Ολική διακοπή	
L03	☉ ● ☉	SIM	Διπλές εσωτερικές μονάδες ★	Εσωτερική μονάδα	Σφάλμα ρύθμισης εσωτερικής διεύθυνσης --- Υπάρχουν δύο ή περισσότερες επικεφαλής μονάδες στην ομάδα.	Ολική διακοπή	
L07	☉ ● ☉	SIM	Γραμμή ομάδας σε μεμονωμένη εσωτερική μονάδα ★	Εσωτερική μονάδα	Σφάλμα ρύθμισης εσωτερικής διεύθυνσης --- Υπάρχει μια τουλάχιστον εσωτερική μονάδα συνδεδεμένη σε ομάδα ανάμεσα στις ατομικές εσωτερικές μονάδες.	Ολική διακοπή	
L08	☉ ● ☉	SIM	Δεν έχει ρυθμιστεί διεύθυνση εσωτερικής ομάδας ★	Εσωτερική μονάδα	Σφάλμα ρύθμισης εσωτερικής διεύθυνσης --- Δεν έχει ρυθμιστεί ομάδα εσωτερικών διεύθυνσεων.	Ολική διακοπή	
L09	☉ ● ☉	SIM	Δεν έχει ρυθμιστεί χωρητικότητα εσωτερικής ομάδας	Εσωτερική μονάδα	Δεν έχει οριστεί χωρητικότητα εσωτερικής μονάδας.	Ολική διακοπή	
L10	☉ ○ ☉	SIM	Πλακέτα τυπωμένου κυκλώματος εξωτερικής μονάδας	Εξωτερική μονάδα	Σε περίπτωση λάθους ρύθμισης καλωδίου σύνδεσης πλακέτας τυπωμένου κυκλώματος εξωτερικής μονάδας (για σέρβις)	Ολική διακοπή	
L20	☉ ○ ☉	SIM	Σφάλμα επικοινωνίας LAN		Κεντρικός έλεγχος κάρτας δικτύου	Ρύθμιση διεύθυνσης, τηλεχειριστήριο κεντρικού ελέγχου, κάρτα δικτύου --- Διπλή διεύθυνση στον κεντρικό έλεγχο επικοινωνιών	Αυτοεπαναφορά
L29	☉ ○ ☉	SIM	Άλλη εξωτερική μονάδα	Εξωτερική μονάδα	Άλλο σφάλμα εξωτερικής μονάδας	Ολική διακοπή	
					1) Σφάλμα επικοινωνίας ανάμεσα σε IPDU MCU και CDB MCU 2) Ανιχνεύθηκε αφύσικη θερμοκρασία από τον αισθητήρα θερμοκρασίας του απαγωγού θερμότητας στο IGBT.		

Οθόνη ενσύρματου τηλεχειριστηρίου	Ασύρματο τηλεχειριστήριο - Οθόνη αισθητήρων μονάδας λήψης		Κύρια ελαττωματικά εξαρτήματα	Συσκευή κρίσης	Εξαρτήματα προς έλεγχο / περιγραφή σφάλματος	Κατάσταση κλιματιστικού
	Ένδειξη	Λειτουργία Χρονοδιακόπτης Έτοιμο GR GR OR				
L30	☉ ○ ☉	SIM	Αφύσικη εξωτερική είσοδος στην εσωτερική μονάδα (αλληλοσύνδεση)	Εσωτερική μονάδα	Εξωτερικές συσκευές, πλακέτα τυπωμένου κυκλώματος εξωτερικής μονάδας --- Αφύσικη διακοπή εξαιτίας λανθασμένης εξωτερικής εισόδου στο CN80	Ολική διακοπή
L31	☉ ○ ☉	SIM	Σφάλμα ακολουθίας φάσεων, κλπ	Εξωτερική μονάδα	Ακολουθία φάσεων παροχής ισχύος, πλακέτα τυπωμένου κυκλώματος εξωτερικής μονάδας --- Αφύσικη ακολουθία φάσεων της τριφασικής παροχής ισχύος	Συνέχιση λειτουργίας (θερμοστάτης OFF)
P01	● ☉ ☉	ALT	Σφάλμα ανεμιστήρα εξωτερικής μονάδας	Εσωτερική μονάδα	Κινητήρας εσωτερικού ανεμιστήρα, πλακέτα τυπωμένου κυκλώματος εσωτερικής μονάδας --- Ανιχνεύθηκε σφάλμα εσωτερικού ανεμιστήρα AC (θερμικό πηνίο κινητήρα ανεμιστήρα ενεργοποιημένο).	Ολική διακοπή
P03	☉ ● ☉	ALT	Σφάλμα θερμ. εζόδου εξωτερικής μονάδας	Εξωτερική μονάδα	Ανιχνεύθηκε σφάλμα στο χειριστήριο απελευθέρωσης θερμοκρασίας εκροής.	Ολική διακοπή
P04	☉ ● ☉	ALT	Σφάλμα συστήματος υψηλής πίεσης εξωτερικής μονάδας	Εξωτερική μονάδα	Διακοπή υψηλής πίεσης --- Το IOL ενεργοποιήθηκε ή ανιχνεύθηκε σφάλμα στο χειριστήριο απελευθέρωσης υψηλής πίεσης χρησιμοποιώντας το TE.	Ολική διακοπή
P05	☉ ● ☉	ALT	Ανιχνεύθηκε ανοιχτή φάση	Εξωτερική μονάδα	Το καλώδιο ρεύματος πιθανόν να μην έχει συνδεθεί σωστά. Ελέγξτε για ανοιχτές φάσεις και τάσεις στην παροχή ισχύος.	Ολική διακοπή
P07	☉ ● ☉	ALT	Υπερθέρμανση αποδέκτη θερμότητας	Εξωτερική μονάδα	Ανιχνεύθηκε αφύσικη θερμοκρασία από τον αισθητήρα θερμοκρασίας στον απαγωγό θερμότητας IGBT.	Ολική διακοπή
P10	● ☉ ☉	ALT	Ανιχνεύθηκε υπερχειλίση νερού στην εσωτερική μονάδα	Εσωτερική μονάδα	Σωλήνας αποστράγγισης, φραγμός αποστράγγισης, κύκλωμα διακοπή φωλιτέρ, πλακέτα τυπωμένου κυκλώματος εσωτερικής μονάδας --- Βλάβη στην αποστράγγιση ή ενεργοποιήθηκε ο διακόπτης φωλιτέρ.	Ολική διακοπή
P12	● ☉ ☉	ALT	Σφάλμα ανεμιστήρα της εσωτερικής μονάδας	Εσωτερική μονάδα	Ανιχνεύθηκε αφύσικη λειτουργία σε κινητήρα του ανεμιστήρα της εσωτερικής μονάδας, σε πλακέτα τυπωμένου κυκλώματος εσωτερικής μονάδας, ή σε ανεμιστήρα πλακέτας τυπωμένου κυκλώματος εσωτερικής μονάδας (υπερθολική ένταση ρεύματος ή κλειδωμά, κ.λπ.).	Ολική διακοπή
P15	☉ ● ☉	ALT	Ανιχνεύθηκε διαρροή αερίου	Εξωτερική μονάδα	Πιθανόν να υπάρχει διαρροή αερίου από σωλήνα ή τμήμα σύνδεσης. Ελέγξτε για διαρροή αερίου.	Ολική διακοπή
P19	☉ ● ☉	ALT	Σφάλμα βαλβίδας 4-θέσεων	Εξωτερική (Εσωτερική)	Βαλβίδα 4 θέσεων, αισθητήρας εσωτερικής θερμοκρασίας (TC/TCJ) --- Ανιχνεύθηκε σφάλμα εξαιτίας πτώσης θερμοκρασίας στον αισθητήρα του εναλλακτική θερμότητας της εσωτερικής μονάδας κατά τη θέρμανση.	Αυτοεπαναφορά
P20	☉ ● ☉	ALT	Προστατευτική λειτουργία υψηλής πίεσης	Εξωτερική μονάδα	Προστασία από υψηλή πίεση	Ολική διακοπή
P22	☉ ● ☉	ALT	Σφάλμα ανεμιστήρα εξωτερικής μονάδας	Εξωτερική μονάδα	Κινητήρας ανεμιστήρα εξωτερικής μονάδας, πλακέτα τυπωμένου κυκλώματος εξωτερικής μονάδας --- Ανιχνεύθηκε σφάλμα (υπερθολική ένταση ρεύματος, κλειδωμά, κλπ.) στο κύκλωμα κίνησης του ανεμιστήρα εξωτερικής μονάδας.	Ολική διακοπή
P26	☉ ● ☉	ALT	Ενεργοποιήθηκε το inverter dc της εξωτερικής μονάδας	Εξωτερική μονάδα	IGBT, πλακέτα τυπωμένου κυκλώματος εξωτερικής μονάδας, καλωδίωση inverter, συμπεσιτής --- Ενεργοποιήθηκε η προστασία από βραχυκύκλωμα για τις συσκευές στο κύκλωμα κίνησης του συμπεσιτή (G-Tr/IGBT).	Ολική διακοπή
P29	☉ ● ☉	ALT	Σφάλμα θέσης εξωτερικής μονάδας	Εξωτερική μονάδα	Πλακέτα τυπωμένου κυκλώματος εξωτερικής μονάδας, διακοπή υψηλής πίεσης --- Ανιχνεύθηκε σφάλμα θέσης κινητήρα συμπεσιτή.	Ολική διακοπή
P31	☉ ● ☉	ALT	Άλλο σφάλμα εσωτερικής μονάδας	Εσωτερική μονάδα	Κάποια άλλη εσωτερική μονάδα στην ομάδα προκαλεί το συναγερμό.	Ολική διακοπή

○ : Αναμμένη, ☉ : Αναβοσβήνει, ● : ΣΒΗΣΤΗ ★ : Το κλιματιστικό εισέρχεται αυτόματα σε τρόπο λειτουργίας αυτόματης ρύθμισης διεύθυνσης.
 ALT: Όταν δύο LED αναβοσβήνουν, αναβοσβήνουν κατ' εναλλαγή. SIM: Όταν δύο LED αναβοσβήνουν, αναβοσβήνουν συγχρονισμένα.
 Οθόνη μονάδας δέκτη OR: Πορτοκαλί GR: Πράσινο

11 Τεχνικά χαρακτηριστικά

Μοντέλο	Στάθμη ηχητικής πίεσης (dBA)		Βάρος (kg)
	Ψύξη	Θέρμανση	
RAV-HM561UTP-E	*	*	20
RAV-HM801UTP-E	*	*	20
RAV-HM901UTP-E	*	*	24
RAV-HM1101UTP-E	*	*	24
RAV-HM1401UTP-E	*	*	24
RAV-HM1601UTP-E	*	*	24

* Κάτω των 70 dBA

Δήλωση Συμμόρφωσης

Κατασκευαστής: Toshiba Carrier (Thailand) Co., Ltd.
144/9 Moo 5, Bangkadi Industrial Park, Tivanon road, Tambol Bangkadi,
Amphur Muang, Pathumthani 12000, Thailand

Κάτοχος TCF: TOSHIBA CARRIER EUROPE S.A.S
Route de Thil 01120 Montluel FRANCE

Στο παρόν δηλούται ότι το μηχάνημα που περιγράφεται παρακάτω:

Γενική ονομασία: Κλιματιστικό μηχάνημα

Μοντέλο / τύπος: RAV-HM561UTP-E,
RAV-HM801UTP-E,
RAV-HM901UTP-E,
RAV-HM1101UTP-E,
RAV-HM1401UTP-E,
RAV-HM1601UTP-E

Εμπορική ονομασία: Κλιματιστική μονάδα σειράς ψηφιακών Inverter / σειράς σούπερ ψηφιακών Inverter

Συμμορφώνεται με τις διατάξεις της Οδηγίας περί Μηχανημάτων (Directive 2006/42/EC) και τους μεταθετούς κανονισμούς κάθε εθνικής νομοθεσίας.

Όνομα: Masaru Takeyama
Θέση: ΓΔ, Τμήμα Διασφάλισης Ποιότητας
Ημερομηνία: 5 Απριλίου 2022
Τόπος έκδοσης: Ταϊλάνδη

ΣΗΜΕΙΩΣΗ

Αυτή η δήλωση καθίσταται άκυρη αν εισαχθούν τεχνικές ή λειτουργικές τροποποιήσεις χωρίς τη συγκατάθεση του κατασκευαστή.

Δήλωση Συμμόρφωσης

Κατασκευαστής: Toshiba Carrier (Thailand) Co., Ltd.
144/9 Moo 5, Bangkadi Industrial Park, Tivanon road, Tambol Bangkadi,
Amphur Muang, Pathumthani 12000, Thailand

Κάτοχος TCF: TOSHIBA CARRIER UK LTD.
Porsham Close Belliver Industrial Estate Roborough Plymouth Devon
PL6 7DB Ηνωμένο Βασίλειο

Στο παρόν δηλούται ότι το μηχάνημα που περιγράφεται παρακάτω:

Γενική ονομασία: Κλιματιστικό μηχάνημα

Μοντέλο / τύπος: RAV-HM561UTP-E,
RAV-HM801UTP-E,
RAV-HM901UTP-E,
RAV-HM1101UTP-E,
RAV-HM1401UTP-E,
RAV-HM1601UTP-E

Εμπορική ονομασία: Κλιματιστική μονάδα σειράς ψηφιακών Inverter / σειράς σούπερ ψηφιακών Inverter

Συμμορφώνεται με τις διατάξεις των Κανονισμών περί παροχής (ασφάλειας) μηχανημάτων του 2008

Όνομα: Masaru Takeyama
Θέση: ΓΔ, Τμήμα Διασφάλισης Ποιότητας
Ημερομηνία: 5 Απριλίου 2022
Τόπος έκδοσης: Ταϊλάνδη

ΣΗΜΕΙΩΣΗ

Αυτή η δήλωση καθίσταται άκυρη αν εισαχθούν τεχνικές ή λειτουργικές τροποποιήσεις χωρίς τη συγκατάθεση του κατασκευαστή.

12 Παράρτημα

Οδηγίες εργασιών

Οι υπάρχουσες σωληνώσεις για R22 και R410A μπορούν να χρησιμοποιηθούν εκ νέου για την εγκατάσταση των προϊόντων μας inverter R32.

ΠΡΟΕΙΔΟΠΟΙΗΣΗ

Συνήθως, η επιβεβαίωση της ύπαρξης εκδορών ή παραμορφώσεων των υπάρχουσων σωληνώσεων, της καταλληλότητας όπως και της αντοχής τους πραγματοποιείται με τοπικούς ελέγχους. Αν μπορεί να επιβεβαιωθεί η καλή τους κατάσταση, οι υπάρχοντες σωληνές για R22 και R410A μπορούν να αναβαθμιστούν για χρήση με τα μοντέλα R32.

Βασικές συνθήκες που πρέπει να επαληθεύονται πριν από την εκ νέου χρησιμοποίηση υπάρχοντων σωληνών

Ελέγξτε και τηρήστε τρεις προϋποθέσεις όσον αφορά τις εργασίες στις σωληνώσεις ψυκτικού.

1. **Στεγνοί** (Δεν υπάρχει υγρασία μέσα στους σωληνές.)
2. **Καθαροί** (Δεν υπάρχει σκόνη μέσα στους σωληνές.)
3. **Στεγανοί** (Δεν υπάρχει διαρροή ψυκτικού.)

Περιορισμοί όσον αφορά τη χρήση υπάρχοντων σωληνών

Στις ακόλουθες περιπτώσεις, οι υπάρχοντες σωληνές δεν θα πρέπει να χρησιμοποιούνται ως έχουν. Καθαρίστε τους υπάρχοντες σωληνές ή αντικαταστήστε τους με νέους.

1. Εάν η εκδορά ή η παραμόρφωση είναι σοβαρή, φροντίστε να χρησιμοποιήσετε νέους σωληνές για τις εργασίες στις σωληνώσεις ψυκτικού.
2. Όταν το πάχος του υπάρχοντος σωληνά είναι μικρότερο από το καθορισμένο στην ενότητα "Διάμετρος και πάχος σωληνά", φροντίστε να χρησιμοποιήσετε νέους σωληνές για τις εργασίες στις σωληνώσεις ψυκτικού.
 - Η πίεση λειτουργίας του ψυκτικού είναι υψηλή. Εάν υπάρχει εκδορά ή παραμόρφωση στον σωληνά ή εάν χρησιμοποιείται λεπτότερος σωληνάς, η αντοχή στην πίεση ενδέχεται να είναι ανεπαρκής, γεγονός το οποίο ενδέχεται να προκαλέσει ρήξη του σωληνά στη χειρότερη περίπτωση.

* Διάμετρος και πάχος σωληνά (mm)

Εξωτερική διάμετρος σωληνά	Ø6,4	Ø9,5	Ø12,7	Ø15,9	
Πάχος	R32, R410A R22	0,8	0,8	0,8	1,0

3. Όταν η εξωτερική μονάδα παρέμεινε με αποσυνδεδεμένους σωληνές, ή υπήρξε διαρροή αερίου από τους σωληνές και δεν πραγματοποιήθηκε επισκευή και εκ νέου πλήρωση.
 - Υπάρχει πιθανότητα διείσδυσης βρόχινου νερού ή αέρα, όπως και υγρασίας στο εσωτερικό του σωληνά.
4. Όταν η ανάκτηση ψυκτικού δεν είναι εφικτή χρησιμοποιώντας μονάδα ανάκτησης ψυκτικού.
 - Υπάρχει πιθανότητα παραμονής μεγάλης ποσότητας ακάθαρτου ελαίου ή υγρασίας στο εσωτερικό των σωληνών.

5. Όταν ένας ξηραντήρας του εμπορίου είναι συνδεδεμένος στους υπάρχοντες σωληνές.
 - Υπάρχει πιθανότητα δημιουργίας πράσινης οξειδωσης του χαλκού.
6. Όταν το υπάρχον κλιματιστικό αφαιρεθεί μετά από την ανάκτηση του ψυκτικού. Ελέγξτε εάν το έλαιο κρίνεται εμφανώς διαφορετικό από το σύνθετες έλαιο.
 - Το ψυκτικό έλαιο έχει το πράσινο χρώμα του οξειδωμένου χαλκού: Υπάρχει πιθανότητα να αναμείχθηκε υγρασία με το έλαιο, ώστε να επέλθει οξειδωση στο εσωτερικό του σωληνά.
 - Υπάρχει αποχρωματισμένο έλαιο, μεγάλη ποσότητα υπολειμμάτων ή δυσάρεστη οσμή.
 - Στο ψυκτικό έλαιο, παρατηρείται μεγάλη ποσότητα σκόνης μετάλλου που γυαλίζει ή άλλα ίχνη υπολειμμάτων λόγω φθοράς.
7. Όταν στο κλιματιστικό υπάρχει ιστορικό αστοχίας του συμπιεστή ή αντικατάστασής του.
 - Όταν παρατηρείται αποχρωματισμένο έλαιο, μεγάλη ποσότητα υπολειμμάτων, σκόνη μετάλλου που γυαλίζει, άλλα υπολείμματα λόγω φθοράς ή μίγμα ξένων σωμάτων, τότε θα υπάρξει πρόβλημα.
8. Όταν η προσωρινή εγκατάσταση και αφαίρεση του κλιματιστικού επαναλαμβάνεται, όπως στην περίπτωση μίσθωσης, κ.λ.π.
9. Στην περίπτωση που ο τύπος του ψυκτικού ελαίου του υπάρχοντος κλιματιστικού είναι διαφορετικός από τα ακόλουθα: (Ορυκτέλαιο), Suniso, Freol-S, MS (Συνθετικό Λάδι), αλκυλοβενζόλιο (HAB, Barrel-freeze), σειρά εστέρων, PVE σειρών αιθέρων μόνων.
 - Το μονωτικό τύλιγμα του συμπιεστή ενδέχεται να φθαρεί.

ΣΗΜΕΙΩΣΗ

Οι ανωτέρω περιγραφές έχουν συγκεντρωθεί και επιβεβαιωθεί από την εταιρεία μας και είναι απόψεις σχετικά με τα κλιματιστικά μας, αλλά δεν εγγυώνται τη χρήση υπάρχοντων σωληνών κλιματιστικών άλλων εταιρειών που χρησιμοποιούν R32

Φροντίδα των σωληνών

Όταν αφαιρείτε και ανοίγετε την εσωτερική ή την εξωτερική μονάδα για μεγάλο χρονικό διάστημα, πραγματοποιήστε συντήρηση των σωληνών ως ακολούθως:

- Διαφορετικά ενδέχεται να δημιουργηθεί σκουριά αν εισχωρήσει υγρασία ή ξένα σώματα λόγω συμπύκνωσης στο εσωτερικό των σωληνών.
- Η σκουριά δεν αφαιρείται με καθαρισμό και είναι απαραίτητη η χρήση νέων σωληνών.

Θέση τοποθέτησης	Χρονικό διάστημα	Τρόπος φροντίδας
Εξωτερικά	1 μήνας ή περισσότερο	Αφαίρεση των άκρων
	Λιγότερο από 1 μήνα	Αφαίρεση των άκρων ή τοποθέτηση προστατευτικής επικάλυψης
Εσωτερικά	Κάθε φορά	Αφαίρεση των άκρων ή τοποθέτηση προστατευτικής επικάλυψης

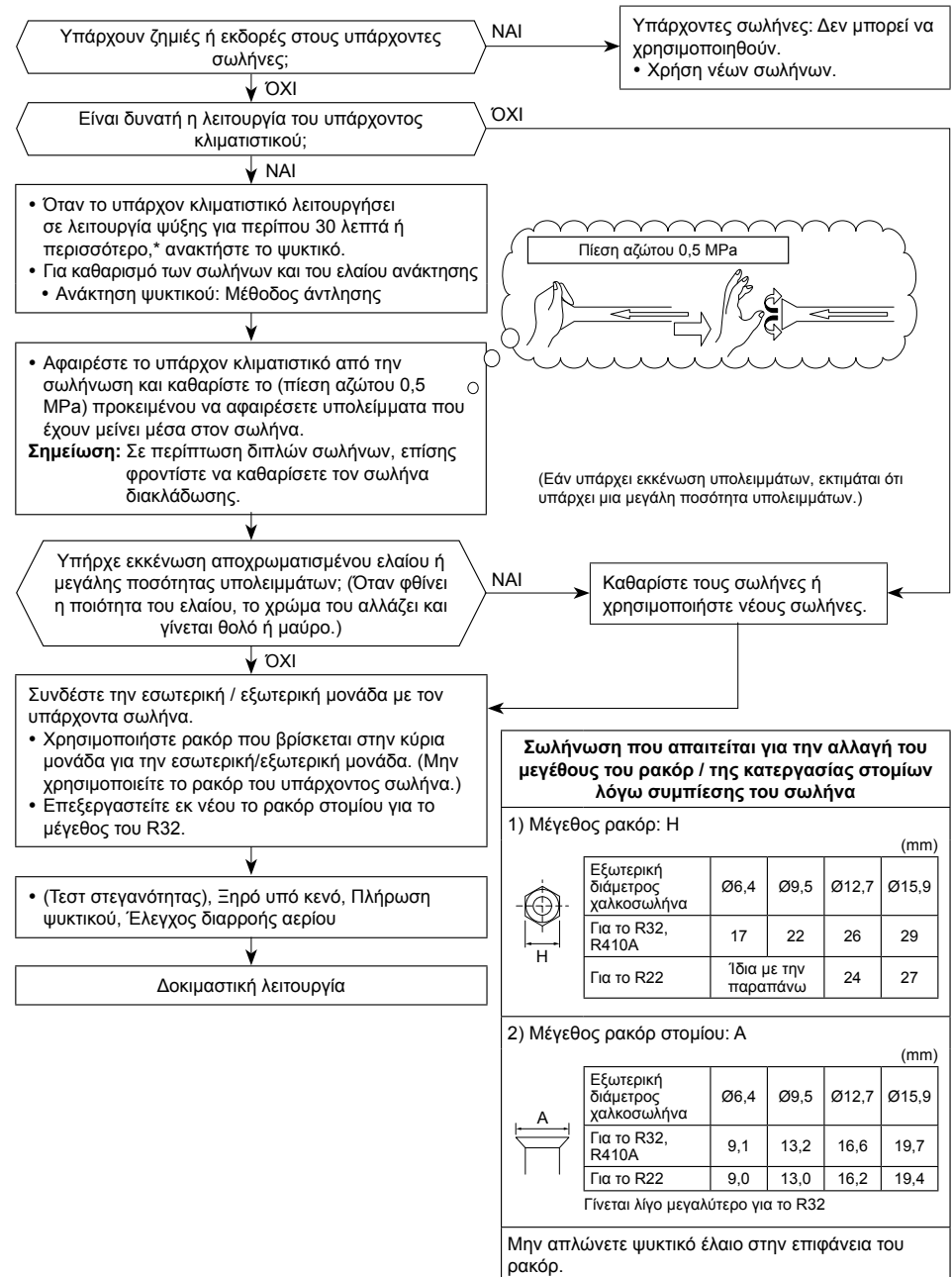

Toshiba Carrier (Thailand) Co., Ltd.

144 / 9 Moo 5, Bangkadi Industrial Park, Tivanon Road, Tambol Bangkadi, Amphur Muang, Pathumthani 12000, Thailand

1115350187A